

令和三年度

神奈川県公立高等学校入学者選抜学力検査問題

共通選抜 全日制の課程（追検査）

Ⅱ 国 語

注意事項

- 1 開始の合図があるまで、この問題冊子を開いてはいけません。
- 2 問題は問五までであり、1ページから14ページに印刷されています。
- 3 答えは、解答用紙の決められた欄に、記入またはマークしなさい。
- 4 数字や文字などを記述して解答する場合は、解答欄からはみ出さないように、はつきり書き入れなさい。
- 5 マークシート方式により解答する場合は、その番号の○の中を塗りつぶしなさい。
- 6 解答用紙にマス目（例：

--

）がある場合は、句読点などもそれぞれ一字と数え、必ず一マスに一字ずつ書きなさい。なお、行の最後のマス目には、文字と句読点などを一緒に置かず、句読点などは次の行の最初のマス目に書き入れなさい。
- 7 終了の合図があったら、すぐに解答をやめなさい。

受 検 番 号

番

問一 次の問いに答えなさい。

- (ア) 次の1〜4の各文中の——線をつけた漢字の読み方を、ひらがなを使って現代仮名遣いで書きなさい。
- 1 絵の具で濃淡をつける。
 - 2 豊かな大地の恩恵を受ける。
 - 3 表現が曖昧な部分を直す。
 - 4 今以上に努力することを誓う。
- (イ) 次のa〜dの各文中の——線をつけたカタカナを漢字に表したとき、その漢字と同じ漢字を含むものを、あとの1〜4の中から一つずつ選び、その番号を答えなさい。

a 映画のハンケンを大切にしまう。

- 1 会社のショウケンを発行する。
- 2 日本の歴史をケンキュウする。

- 3 インケンなやり口を非難する。
- 4 リョウケンとして育てる。

b 未発表のイコウを出版する。

- 1 調査を専門業者にイニンする。
- 2 ジュウイとして動物と関わる。

- 3 近所にある神社のトリイは立派だ。
- 4 新たなイセキを発掘する。

c 選手がセイレッツする。

- 1 宇宙にはセイウンが広がっている。
- 2 キセイの服を買う。

- 3 セイコツインに通う。
- 4 ザイセイを立て直す。

d 実験の成功を心からヨロコぶ。

- 1 ギネンを晴らす。
- 2 ケーキをシマイで仲良く分ける。

- 3 シヤジを述べる。
- 4 キゲキを楽しむ。

(ウ) 次の例文中の——線をつけた「と」と同じ意味で用いられている「と」を含む文を、あとの1〜4の中から一つ選び、その番号を答えなさい。

例文 春が来ると暖かくなる。

- 1 大切なことを仲間と共有する。
- 2 速く走ると息が切れる。

- 3 洗濯物をきちんとたたむ。
- 4 遠足のためのおかしと飲み物を買う。

(エ) 次の俳句を説明したものとして最も適するものを、あとの1〜4の中から一つ選び、その番号を答えなさい。

(著作権上の都合により省略)

大野 林火

1 旅先で目にした花火があまりに美しく、床についてもその光景が想起されるほどの作者の感動を、情感豊かに描いている。

2 旅先で見た花火に人生を重ね合わせ、過去に戻って人生をやり直したいと願う作者の心情を、臨場感豊かに描いている。

3 旅先で見た花火に圧倒され、その鮮やかさが心に残ったために夢にまで見るさまを、現実と空想を対比して描いている。

4 旅先で休んでいたところ、花火の音が聞こえてきたために夏の訪れに気づくさまを、聴覚的表現を用いて描いている。

問二 次の文章を読んで、あとの問いに答えなさい。

天文晩年のころ、甲州(注)の武田信玄(注)家来(注)に何某の大蔵左衛門といふものありけり。生得臆病至極のものにて、いつも合戦(注)ごとには瘰癧(注)をおこし、眼をまはして、遂に劍戟(注)の中へ交じることなし。信玄家臣等の申

ししは、当時戦国の中にて、一人たりとも武功のものを望む中に、かの大蔵左衛門が臆病の至り、武家

扶持(注)すべきものにあらず。早々暇を給はるべしとありしに、信玄宣ふは、かのものいたし方ありとて、

信州戸石(注)の合戦の時、勝れたる逸物の馬に、大蔵左衛門を鞍(注)にくりつけ、血気の若もの大勢よりて、

馬の尻をたたき立て敵の中へ追ひ込みしが、馬はよく乗人の心を知るものなれば、大蔵左衛門が元来臆病

心に引かれて中戻りして、味方の陣へ引き返す。かくの通りにし給へども直らぬゆゑ、信玄思案のうへ、

かのもの家中の隠し目付(注)を申し付けて、すべて悪事内密のことも遠慮なく直に申し上ぐべし。もし隠し

置き露頭に及ばば死罪に申し付くべきよし命ぜられけり。大蔵左衛門元来臆病者なれば、罪にあはんこと

を恐れて、明白に何ごとも聞き出だして、信玄の耳に入れしかば、大きに用立ちけるとなり。

某の人曰はく、この段老人の嘶(注)にて聞き置けり。誠に人を使ふもの、武田信玄などのごとくありたきも

のなり。塵あくたまでも捨つべきにあらず。捨つるは易く拾ふは難し。用に立つものは用ひ、用に立たざ

るものは捨つる人情なれども、今この物語のごとくにありたきものなり。

〔雨窓閑話〕から。

(注) 天文二年号の一つ(一五三二〜一五五五)。

甲州 現在の山梨県。

武田信玄 戦国時代の武将(一五二一〜一五七三)。

生得 生まれつき。

劍戟 刀剣による戦い。

扶持 働きに応じた対価を与えて家来として召し抱えること。

信州戸石の合戦 現在の長野県で起こった戦い。

逸物 群を抜いて優れているもの。

鞍(注) 鞍、鏡どちらも騎乗する際用いる馬具の一種。

隠し目付 主人から命じられる役目の一つ。

塵あくた 値打ちのないもの、つまらないものこと。

(ア) —線1「早々暇を給はるべし」とあるが、それを説明したものとして最も適するものを次の中から一つ選び、その番号を答えなさい。

- 1 主人の考えが絶対である戦場においては、命令に背く者を雇うわけにはいかないということ。
- 2 疲れがたまつて体調の優れない者は、与えられた役目を果たすことができないということ。
- 3 戦果をあげる者が必要な現状においては、恐怖のあまり戦えない者は必要ないということ。
- 4 十分に体を休めて体調を回復してからでなくては、戦場に出ることはできないということ。

(イ) —線2「敵の中へ追ひ込みし」とあるが、「武田信玄」がそのようにした理由として最も適するものを次の中から一つ選び、その番号を答えなさい。

- 1 馬の乗り手としては十分でない「大蔵左衛門」でも、戦いに慣れた血気盛んな家来たちと出陣することで、馬の乗り方を習得していくことができるようになるだろうと考えたから。
- 2 戦いに出た経験がなく戦うための方法を知らない「大蔵左衛門」でも、暴れている馬で敵陣に乗り込めば、最低でも敵をかき乱すことくらいはできるようになるだろうと考えたから。
- 3 戦地で頼る人がなく臆病になっている「大蔵左衛門」でも、人の気持ちを十分にくみ取れる馬に乗せることで、自信を持って戦いに臨むことができるようになるだろうと考えたから。
- 4 戦いが起こるたびに体に変調をきたす「大蔵左衛門」でも、強引に馬に乗せて敵陣に差し向けることで逃げられない状況にすれば、戦わなければならなくなるだろうと考えたから。

(ウ) —線3「もし隠し置き露頭に及ばば死罪に申し付くべきよし命ぜられけり。」とあるが、「武田信玄」がそのようにした理由として最も適するものを次の中から一つ選び、その番号を答えなさい。

- 1 隠し目付として知り得たことを隠したことがわかれば死罪にすると警告したことで、「大蔵左衛門」の性質が有効に働き、集めた情報を報告する役目を果たすだろうと期待したから。
- 2 隠し目付として集めた情報に誤りが発見された場合には死罪になると覚悟させることで、「大蔵左衛門」が必死に行動し、戦いが有利に進む情報をもたらずだろうと期待したから。
- 3 隠し目付としての役目を果たさない者たちと親密な関係になれば死罪になると注意することで、「大蔵左衛門」が真面目に働き、周囲の信頼を得ることができるようと期待したから。
- 4 隠し目付としての役目を他の人に知られた場合は死罪になると脅しをかけることで、「大蔵左衛門」の行動に緊張感が生まれ、仕事の達成感を得ることができるようと期待したから。

(エ) 本文の内容と一致するものを次の中から一つ選び、その番号を答えなさい。

- 1 「某の人」は、馬に乗って戦うことに臆病になっていた「大蔵左衛門」を「武田信玄」が根気強く説教したように、人の上に立つ者は人材を育てることに集中することが望ましいと述べている。
- 2 「某の人」は、戦いに向かない「大蔵左衛門」を見捨てなかった「武田信玄」のように、人の上に立つ者は様々な可能性を考えて根気強く適性を見極める方法を試すことが望ましいと述べている。
- 3 「某の人」は、戦う適性のない者を排除すべきではないという「信玄家臣等」の訴えを退けた「武田信玄」のように、人の上に立つ者は他人の意見を受け入れないことが望ましいと述べている。
- 4 「某の人」は、役に立たない者を処罰すべきだという「信玄家臣等」に賛同した「武田信玄」のように、人の上に立つ者は失敗をした者に厳しく対処する姿勢を持つことが望ましいと述べている。

問三 次の文章を読んで、あとの問いに答えなさい。

東京オリンピックの開催が決まった日に高校生作家としてデビューした、大学四年生の「榛名忍」は、出した本が売れないという状況に陥っていた。新作の執筆に向け、同じ大学の陸上部で競歩を専門としている三年生の「八千代」を取材し、合宿に同行する。合宿中、指導者の「蔵前」から競歩への取り組み方について厳しい言葉をかけられた「八千代」は合宿所から出て行ってしまふ。浜辺で「八千代」を見つけた「忍」が声をかけると、長距離走から競歩への転向について「八千代」は話し始める。

(著作権上の都合により省略)

(著作権上の都合により省略)

(注) 反芻し繰り返し考えること。

(額賀^{ぬかが} 滯^{みお}「競歩王」から。一部表記を改めたところがある。)

(著作権上の都合により省略)

(ア) —線1「俺には価値が必要なんだ。」とあるが、そのときの「忍」を説明したものとして最も適するものを次の中から一つ選び、その番号を答えなさい。

1 陸上を続けるために競争に全力を注ぐという「八千代」の言葉を受けて自身を振り返り、満足のいく作品を書き続けることで作家としての自分のあり方を確かめたいと考えている。

2 陸上選手としての存在意義を競争に求めたという「八千代」の言葉を受けて自身を振り返り、作家として生きて行くためには書き続けるしかないということに思いを至らせている。

3 走るのが好きという思いを軸に陸上を続けてきたという「八千代」の言葉を受けて自身を振り返り、作家であり続けるためには書くことを好きでいなければならぬと再認識している。

4 長距離で結果を残せなかった後悔から競争を始めたという「八千代」の言葉を受けて自身を振り返り、新たな題材に挑戦することで作家として結果を残せるかもしれないと思っている。

(イ) —線2「胸の奥にいる怖いほど純粹な自分が、そうやって嘆いている。」とあるが、そのときの「忍」を説明したものとして最も適するものを次の中から一つ選び、その番号を答えなさい。

1 天才高校生作家という名に恥じない自分でありたいが、今の自分は周囲からの期待に応えられていないばかりか、自身が思い描いていたようにもなれていないと、客観的に顧みている。

2 天才高校生作家だと多くの人に認めてもらいたいが、自身が納得できるような作品を書きたいという思いの強さゆえに、周囲が求めている作品との差が生じていると、冷静に捉えている。

3 天才高校生作家という肩書きに満足していたが、他の作家との実力差を痛感し、持ち味を生かして評価を得るという理想を追い求めることには無理があったと、自身を見つめ直している。

4 天才高校生作家として活躍する自分を誇らしく感じていたが、今の自分は周囲からの評価や売上げばかりに目を向けて、自身の成長を客観視できずにいると、新たな気づきを得ている。

(ウ) —線3「不思議と頬が緩む。」とあるが、そのときの「忍」を説明したものとして最も適するものを次の中から一つ選び、その番号を答えなさい。

1 自分の話を親身に聞いてくれる「八千代」には、書きたいと思うものを素直に打ち明けられたと驚くとともに、優しさに触れたことで心にゆとりができた自分に安心している。

2 自分の辛さに理解を示してくれる「八千代」には、読者の興味を引く作品を書けない現実を隠さず言えてしまったと驚くとともに、自信を持ってない弱い自分を見つめ直している。

3 自分と似た苦しさを抱える「八千代」に対しては、書くものが受け入れられないことへの不安をさげ出せてしまったと驚くとともに、弱さを抱えている自分を受け入れてくれる。

4 自分と同じく辛い状況にいる「八千代」に対しては、世間の期待に応える作品を書くことへの諦めを話せてしまったと驚くとともに、余裕を持たせた自分をうれしく感じている。

(エ)

——線4「忍が言いたかったことは、八千代のその一言にすべて詰まっている気がした。」とあるが、そのときの「忍」を説明したものとして最も適するものを次の中から一つ選び、その番号を答えなさい。

- 1 自らのすべてをかけ、自身が納得するだけでなく誰もが素晴らしいと感じる小説を書くことで、作家として新しい自分を確立したいという思いを、「八千代」の言葉は気づかせてくれたと感じている。
- 2 自分を題材にして書くという王道の手段を取りながら、人々の予想を超える展開に書き上げること、作家として前進していきたいという思いを、「八千代」の言葉は表現してくれたと感じている。
- 3 作家としての自分に新たな価値を見つけ、再び読者の期待に応えるために、人々の心を動かせるような小説を生み出していこうという思いを、「八千代」の言葉は言い当ててくれたように感じている。
- 4 自らに新たな価値を見つけ出し、これからも作家として生きて行くために、挫折も含めた自らの姿を小説として書いていこうという思いを、「八千代」の言葉は言い表してくれたように感じている。

(オ) ——線5「それでも、今は、これ以外にわからないんです。」とあるが、ここでの「八千代」の気持ちをふまえて、この部分を朗読するとき、どのように読むのがよいか。最も適するものを次の中から一つ選び、その番号を答えなさい。

1 長距離を諦めたことに後悔を抱き始め、競歩で活躍できるかわからない中で、^{すうだい} 大きな目標を「蔵前」に伝えてよかったのかという迷いをにじませるように読む。

2 長距離への未練があることを自覚しながらも、競歩の選手として生きて行こうと決めた強い思いを、「蔵前」に訴え^{うた}るとともに自身にも言い聞かせるように読む。

3 競歩に打ち込むことに迷いがあり、長距離への未練を「蔵前」に素直に打ち明けることで、競歩で生きて行くよう後押ししてもらいたいという期待を込めて読む。

4 長距離を諦めなければならないと理解しつつ、競歩を志すのは本意ではないと感じていることを、「蔵前」には悟られないようにしようという思いを込めて読む。

(カ)

この文章について述べたものとして最も適するものを次の中から一つ選び、その番号を答えなさい。

1 競歩で頂点を極めるという「八千代」の言葉を聞き、小説家として活躍したいという思いを大切に、人々の心を震わせるような新しい作品を書く^と決断した「忍」の姿を、会話を中心に描いている。

2 小説家として行き詰まりを感じていた「忍」が、苦しみを理解して励ましてくれた「八千代」のためにも、魅力^{みんち}ある小説を書き上げ再起すると心に決めるさまを、複数の人物の視点から描いている。

3 陸上が好きだからこそ競歩に全力を注ぐという「八千代」の話^を聞き、書くことが好きという原点に立ち戻り、小説家として再出発しようと決めた「忍」の姿を、場面の転換も交えて描いている。

4 小説家として生きること^に自信を失っていた「忍」が、挫折から再生へ向かおうとしている「八千代」に自身を重ね合わせ、新たな一歩を踏み出そうとするさまを、二人のやりとりを軸に描いている。

問四 次の文章を読んで、あとの問いに答えなさい。

(著作権上の都合により省略)

(著作権上の都合により省略)

(鈴木 董「文字世界で読む文明論」から。一部表記を改めたところがある。)

(注) オスマン帝国Ⅱ一三〇〇年ころに、現在のトルコに建国されたイスラム教の国家。

ルーティンⅡあることを確実にこなすための決まった手順や動作。

アインシュタインⅡ理論物理学者(一八七九～一九五五)。

ディストピアⅡ不安と絶望に満ちた想像上の世界。

イノベーションⅡ新しい技術や方法などを取り入れること。

(ア) 本文中の A B に入れる語の組み合わせとして最も適するものを次の中から一つ選び、その番号を答えなさい。

1 A ただし B ところで 2 A おそらく B だから

3 A たとえば B さらに 4 A また B しかし

(イ) —線1「我が日本の伝統的な文化」とあるが、それを説明したものとして最も適するものを次の中から一つ選び、その番号を答えなさい。

1 西洋をモデルとした近代化が進んできたなかでも、文明の多くの分野において独自の進化を遂げるとともに、現在では諸外国からの観光客に受容されている文化。

2 西洋をモデルとした近代化が進んできた一方で、文明の多くの分野において利便性を追求し続けてきたものの、現在では人びとの暮らしから失われている文化。

3 西洋をモデルとした近代化が進んできたなかでも、文明の多くの分野において独自の価値を守り続けるとともに、現在では異文化の人びとから見直されている文化。

4 西洋をモデルとした近代化が進んできた一方で、文明の多くの分野において特性を諸外国に発信してきたものの、現在では多くの国から受け入れを拒まれている文化。

(ウ) —線2「翻訳は最良の自己紹介となりうるのである。」とあるが、それを説明したものとして最も適するものを次の中から一つ選び、その番号を答えなさい。

1 日本の文化が改めて評価されている現状において、文化が発展した経緯^{けいゐ}について海外に発信することが、自国の魅力^{みらく}を再認識するための手段として最適であるということ。

2 日本の文化が改めて評価されている現状において、文学作品や学問の成果を外国語で発信することが、日本の文化を海外に伝えるための手段として最適であるということ。

3 日本の文化に注目が集まっている現代において、インターネットを使って日本食の魅力を発信することが、日本における食文化がいつそう発展するために必要だということ。

4 日本の文化に注目が集まっている現代において、文学作品の内容を外国語で発信することが、日本が発展してきた歴史的背景を諸外国が理解するために必要だということ。

(エ) —線3「そのような人材」とあるが、それを説明したものとして最も適するものを次の中から一つ選び、その番号を答えなさい。

1 西洋化をさらに推し進めようとする意識をもち、自国の発展を効率的に進めていく人材。

2 人材観を根本から見直していく意識をもち、人材育成の新たな視点を示すことができる人材。

3 科学技術を駆使^{くし}して新たな仮説を考え出し、科学の分野で諸外国に圧力をかけていく人材。

4 自らの考えで新たなものを生み出し、様々な分野で諸外国を先導することができる人材。

(オ) —線4 「異才」を拾い上げ育て上げる『視点』をもつことが必須であろう。」とあるが、その理由として最も適するものを次の中から一つ選び、その番号を答えなさい。

1 「異才」がもつ長所を生かし従来型の「秀才」を排除することによって、日本における最先端の科学技術の追求が可能になるから。

2 「異才」を見つけ出して養成するシステムを構築することによって、日本が最先端のモデルになっていくことが可能になるから。

3 「異才」がもつ欠点を指摘して弱点のない人材として育成することによって、最先端の科学技術を開発することが可能になるから。

4 「異才」を従来の価値観に基づいて教育することによって、最先端の人材養成登用システムを完成させることが可能になるから。

(カ) —線5 「その利害得失をもう一度、根本的に見直してみることかもしれない。」とあるが、筆者がそのように考える理由として最も適するものを次の中から一つ選び、その番号を答えなさい。

1 近代西欧の文明は多くの国に大きな利益をもたらしたが、資源を際限なく使用してきたことによって地球の環境が悪化したので、近代化を先導してきた西欧諸国の誤りを正す必要があるから。

2 近代西欧の文明は人類の生活を豊かにしてきたが、一部の人びとの労働環境が悪化したことによつて先行きを悲観する風潮が生じるようになり、問題が起きた要因を説明する必要があるから。

3 近代西欧の文明はめざましい発展に寄与してきたが、重大な環境問題を引き起こしたり雇用こぎにおける新たな課題を生み出したりしたことで、未来への希望が持てない状況になりつつあるから。

4 近代西欧の文明は多くの技術を生み出したが、いまとなつては制御せいぎょできないほどに発展を遂げてしまい、人類にとつて都合の悪いことが起こっても放置せざるを得ない状況になりつつあるから。

(キ) —線6 「人類文明全般への悲観論の解消に資するのみならず、日本の将来についても、明るい展望を開きうる」とあるが、それを説明した次の文中の I ・ II に入れる語句として最も適するものを、本文中の▼から▲までの中から、I については四字で、II については二字でそれぞれ抜き出し、そのまま書きなさい。

日本が、文明を前進させるだけでなく、行き過ぎた結果に対して的確に対処するシステムの構築を推進していくことは、前進とフィードバックの I のとれた文明に到達することだけにとどまらず、日本が文明の II に立って他国の目標となることにつながり、幅広く活躍する国へと発展する可能性があると述べている。

(ク) 本文について説明したものとして最も適するものを次の中から一つ選び、その番号を答えなさい。

1 日本の近代化について振り返り、今後の人材養成のあり方に触れながら、文明を次の段階へと進める取り組みが日本を中心として行われれば明るい見通しが立つ可能性がある」と述べている。

2 天才を育てるための西欧の教育法について振り返り、日本も特異な才能をもつ人材の育成を進めている過程にあることに触れながら、文明の発展がさらなる豊かさをもたらすと述べている。

3 文明の発達が経済に与えた影響を振り返り、科学技術が発展し続けることの必要性に触れながら、発展の過程で生じる不都合な結果に迅速に対応できる機能を開発すべきだと述べている。

4 文明が進歩するなかで日本が独自の文化を保ってきた様子を振り返り、積極的に異文化を取り入れることの重要性に触れながら、さらなる文明の発展の可能性を考えるべきだと述べている。

問五 中学生のAさん、Bさん、Cさん、Dさんの四人のグループは、「総合的な学習の時間」で日本の農業の現状について調べ、発表に向けて話し合いをしている。次のグラフ1、グラフ2、図と文章は、そのときのものである。これらについてあとの問いに答えなさい。

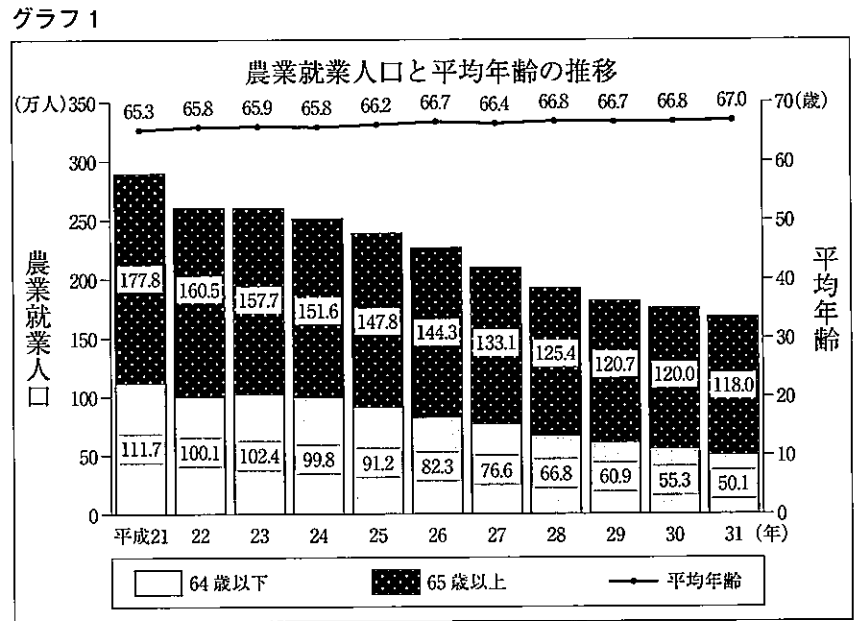

農林水産省「農業労働力に関する統計」より作成。

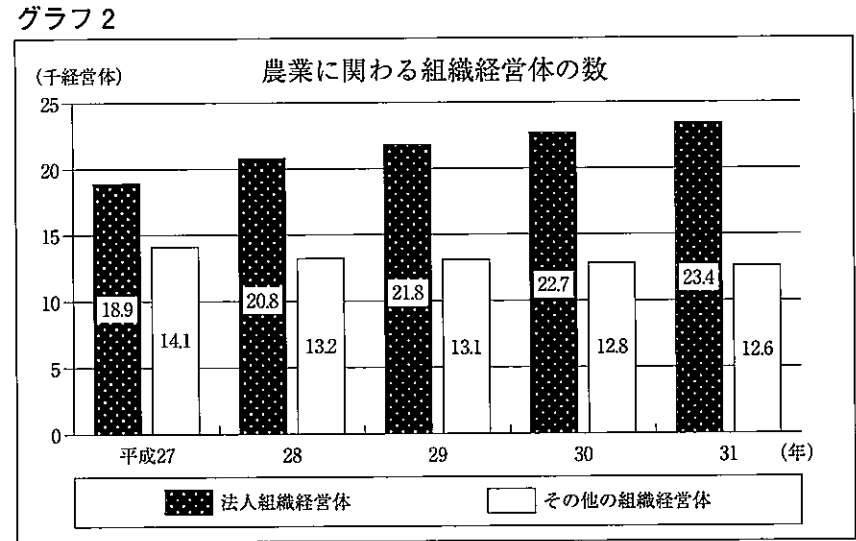

農林水産省「平成31年 農業構造動態調査報告書」より作成。

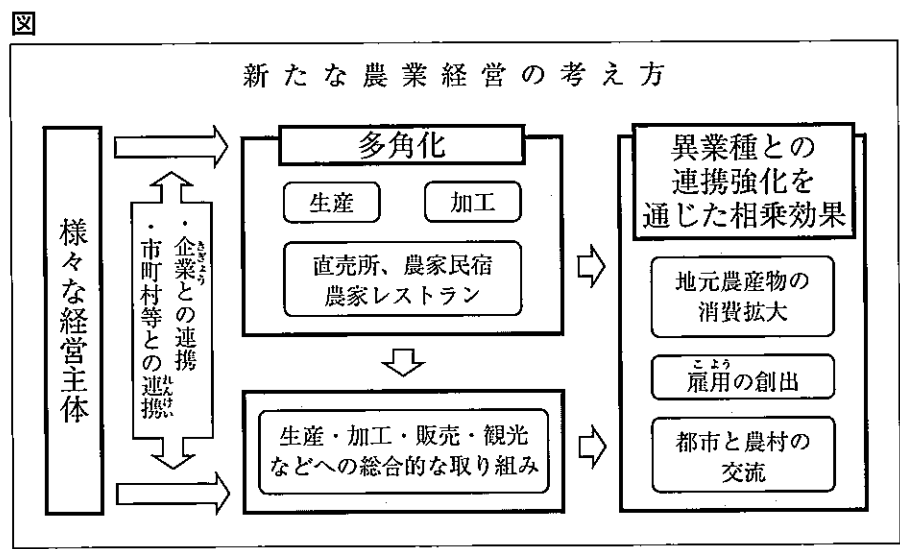

農林水産省「食料・農業・農村白書 平成20年版」より作成。

Aさん 今日、これまで調べたことをもとに、農業の活性化を進めていくためにはどうすればよいか、有効な手立てについて考えていきます。まずは現状を確認しましょう。

Bさん グラフ1を見てください。日本の農業就業人口と平均年齢の推移をまとめたものです。農業就業人口に注目すると、ことがわかります。

Cさん 平均年齢に注目すると、平成二十一年以降、一度も六十五歳を下回ることがなく、高齢化は日本の農業における問題の一つといえます。

Dさん そうですね。また、日本では自営で農業を行う人が大部分を占めていますが、農林水産省によると、近年では雇用される形で農業に従事する人の数が増加しているそうです。

Aさん 雇用される形で農業に従事する人が増加しているというのは、どういうことでしょうか。

Dさん それを考えるために、企業などの法人の数に注目してみました。ここでグラフ2を見てくださ

い。複数の農家や企業が共同して農業を営んでいる組織経営体の数を、法人によるものとそれ

II 国語

正答表並びに採点上の注意 追検査

(令和三年度)

問一									
(エ)	(ウ)	(イ)				(ア)			
		d	c	b	a	4	3	2	1
1	2	4	3	4	1	ちか (う)	あ いまい	お んけい	の うたん
2点	2点	2点	2点	2点	2点	2点	2点	2点	2点

問二			
(エ)	(ウ)	(イ)	(ア)
2	1	4	3
4点	4点	4点	4点

問三					
(カ)	(オ)	(エ)	(ウ)	(イ)	(ア)
4	2	4	3	1	2
4点	4点	4点	4点	4点	4点

問四								
(ク)	(キ)		(カ)	(オ)	(エ)	(ウ)	(イ)	(ア)
	II	I						
1	先頭	バランス	3	2	4	2	3	4
4点	4点 できて	両方	4点	4点	4点	4点	4点	2点

問五								
(イ)	(ア)							
<p>農業の活性化を進めていくためには、</p> <table border="1"> <tr> <td>参入する法</td> <td>人組織経営</td> <td>体を増やし</td> <td>ていくこと</td> <td>と、事業の</td> <td>形態を多角</td> <td>化させる</td> </tr> </table> <p>ことが有効だと考えられます。</p>	参入する法	人組織経営	体を増やし	ていくこと	と、事業の	形態を多角	化させる	1
参入する法	人組織経営	体を増やし	ていくこと	と、事業の	形態を多角	化させる		
6点	4点							

(イ)は正答例。

採点上の注意

【問題全般について】

- 中間点は、問五(イ)以外には設けないこと。
- 疑問点は複数の採点者及び点検者によって判断し、校内で統一すること。
- 誤字・脱字(句読点に係る誤りを含む)の判断については、校内で統一すること。

【抜き出し問題について】

- 完全正答とする。誤字・脱字については減点対象とはせず、誤答とする。

【中間点のある記述問題について】

- 正答例以外であっても、与えられた条件をすべて満たし、問題の趣旨に即した文ならば、正答として六点を与える。
- 内容については、中間点を設けないこと。
- 誤字・脱字(句読点に係る誤りを含む)については、その数にかかわらず二点減点とする。
- 表現に問題があり、それによって明らかに問題の趣旨から外れている、内容を読みとることができない等の場合は、誤答とする。ただし、許容できると判断した場合は、その数にかかわらず二点減点とする。表現の問題については、複数の採点者及び点検者によって判断し、校内で統一すること。
- 中間点は、誤字・脱字(句読点に係る誤りを含む)がある場合と表現に問題がある場合の減点以外は設けないこと。したがって、中間点は四点または二点となる。
- 指定語句がある場合、その語句が含まれていない解答は誤答とする。また、指定語句がそのまま書かれていない場合(漢字表記をひらがな表記にしたもの等)や指定語句の誤り(誤字・脱字)についても誤答とする。

○ 問五(イ)について

指定語句は「法人組織経営体」と「形態」である。

得点項目A 内容については、次の二点に触れていること。

- (あ)「農業に関わる」法人組織経営体を増やしていくこと。
- (い)「農業の」事業の形態を多角化させる」こと。

〈正答例〉

農業の活性化を進めていくためには、
多くの法人組織経営体加わり、新たな農業形態が生まれる
ことが有効だと考えられます。 25

農業の活性化を進めていくためには、
様々な形態の事業を行うことや、法人組織経営体が増加する
ことが有効だと考えられます。 25

令和3年度

神奈川県公立高等学校入学者選抜学力検査問題

共通選抜 全日制の課程（追検査）

Ⅲ 数 学

注 意 事 項

- 1 開始の合図があるまで、この問題冊子を開いてはいけません。
- 2 問題は問6まであり、1ページから9ページに印刷されています。
- 3 計算は、問題冊子のあいているところを使い、答えは、解答用紙の決められた欄に、記入またはマークしなさい。
- 4 数字や文字などを記述して解答する場合は、解答欄からはみ出さないように、はっきり書き入れなさい。
- 5 マークシート方式により解答する場合は、その番号の○の中を塗りつぶしなさい。
- 6 答えに無理数が含まれるときは、無理数のままにしておきなさい。根号が含まれるときは、根号の中は最も小さい自然数にしなさい。また、分母に根号が含まれるときは、分母に根号を含まない形にしなさい。
- 7 答えが分数になるとき、約分できる場合は約分しなさい。
- 8 終了の合図があったら、すぐに解答をやめなさい。

受 検 番 号

番

問1 次の計算をした結果として正しいものを、それぞれあとの1～4の中から1つ選び、その番号を答えなさい。

(ア) $5 - (-8)$

1. -13

2. -3

3. 3

4. 13

(イ) $-\frac{1}{3} + \frac{3}{5}$

1. $-\frac{14}{15}$

2. $-\frac{4}{15}$

3. $\frac{4}{15}$

4. $\frac{14}{15}$

(ウ) $\frac{2x-y}{3} - \frac{x+2y}{2}$

1. $\frac{x-8y}{6}$

2. $\frac{x+4y}{6}$

3. $\frac{7x-8y}{6}$

4. $\frac{7x+4y}{6}$

(エ) $\frac{21}{\sqrt{3}} - \sqrt{75}$

1. $\sqrt{3}$

2. $2\sqrt{3}$

3. $3\sqrt{3}$

4. $4\sqrt{3}$

(オ) $(x+4)(x-7) - (x+2)^2$

1. $-7x-32$

2. $-7x-24$

3. $x-32$

4. $x-24$

問3 次の問いに答えなさい。

(ア) 右の図1のように、平行四辺形 ABCD の辺 CD 上に点 E を $CE < DE$ となるようにとり、線分 AE と線分 BD との交点を F とする。

また、線分 BD 上に点 G を、 $EA \parallel CG$ となるようにとる。

さらに、辺 AD 上に点 H を $AH > DH$ となるようにとり、線分 CH と線分 AE との交点を I、線分 CH と線分 BD との交点を J とする。

このとき、次の(i), (ii)に答えなさい。

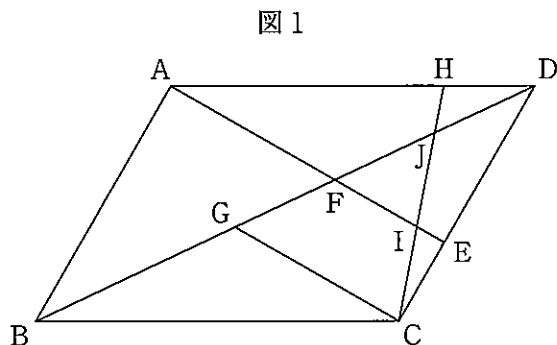

(i) 三角形 AFD と三角形 CGB が合同であることを次のように証明した。□(a)□, □(b)□ に最も適するものを、それぞれ選択肢の 1~4 の中から 1 つ選び、その番号を答えなさい。

[証明]

$\triangle AFD$ と $\triangle CGB$ において、

まず、平行四辺形の対辺は等しいから、

$$AD = CB \quad \dots\dots ①$$

次に、平行線の錯角は等しいから、

$$\angle ADB = \angle CBD$$

$$\text{よって、} \angle ADF = \angle CBG \quad \dots\dots ②$$

さらに、対頂角は等しいから、

$$\angle AFD = \angle BFE \quad \dots\dots ③$$

また、 $EA \parallel CG$ より、平行線の同位角は等しいから、

$$\square(a) \quad \dots\dots ④$$

$$\text{③, ④より、} \angle AFD = \angle CGB \quad \dots\dots ⑤$$

ここで、三角形の内角の和は 180° であるから、

$$\angle DAF = 180^\circ - \angle ADF - \angle AFD \quad \dots\dots ⑥$$

$$\angle BCG = 180^\circ - \angle CBG - \angle CGB \quad \dots\dots ⑦$$

$$\text{②, ⑤, ⑥, ⑦より、} \angle DAF = \angle BCG \quad \dots\dots ⑧$$

$$\text{①, ②, ⑧より、} \square(b) \text{ から、}$$

$$\triangle AFD \equiv \triangle CGB$$

(a)の選択肢

1. $\angle AED = \angle GCD$
2. $\angle AIH = \angle GCH$
3. $\angle BFE = \angle BGC$
4. $\angle BJC = \angle DJH$

(b)の選択肢

1. 1組の辺とその両端の角がそれぞれ等しい
2. 2組の辺とその間の角がそれぞれ等しい
3. 3組の辺がそれぞれ等しい
4. 2組の角がそれぞれ等しい

(ii) $AB = 3 \text{ cm}$, $BC = 4 \text{ cm}$, $CE = DH = 1 \text{ cm}$, $\angle ABC = 60^\circ$ のとき、四角形 DJIE の面積を求めなさい。

(イ) ある中学校のバスケットボール部に所属する1年生20人と2年生25人が、シュートの練習を行った。右の表は、その練習でそれぞれがシュートの成功した数を記録し、結果を学年ごとに度数分布表にまとめたものである。

この表から考えられることについて説明した次のあ～えの文のうち、正しいものをすべて選び、その記号を書きなさい。

成功した数 (本)	度数 (人)	
	1年生	2年生
以上 未満		
0 ~ 2	0	1
2 ~ 4	4	4
4 ~ 6	8	7
6 ~ 8	3	8
8 ~ 10	4	3
10 ~ 12	1	1
12 ~ 14	0	1
計	20	25

- あ. 成功した数の中央値が含まれる階級は、1年生と2年生で同じである。
- い. 成功した数が8本以上の人の割合は、1年生より2年生の方が小さい。
- う. 1年生における成功した数の最頻値は、4本以上6本未満の階級の階級値である。
- え. 2年生における成功した数の範囲は、14本である。

(ウ) 四角形 ABCD があり、点 P は点 A を出発点とし、辺上を毎秒 1 cm の速さで B、C の順に通り、点 D に着いたところで止まる。点 P が点 A を出発してから x 秒後の、三角形 APD の面積を y cm^2 とし、 x と y の関係を表すグラフを考える。ただし、グラフにおいて O は原点である。

例

四角形 ABCD が、図 2 のような 1 辺の長さが 30 cm の正方形であるとき、 x と y の関係を表すグラフは図 3 のようになる。

図 2



図 3



四角形 ABCD が、次の(i)、(ii)であるとき、 x と y の関係を表すグラフとして最も適するものを、あとの 1～6 の中からそれぞれ 1 つ選び、その番号を答えなさい。

(i) $AB = 30$ cm, $BC = 15$ cm の長方形

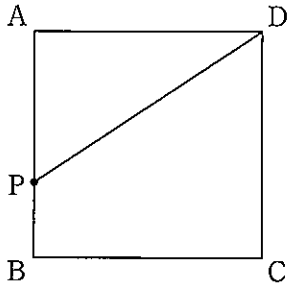
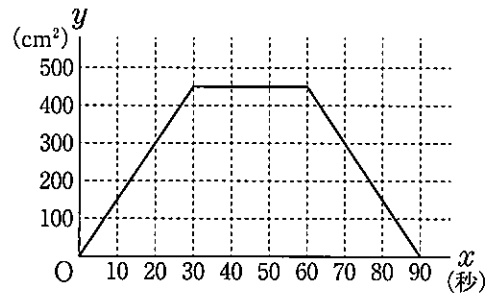
(ii) $AB = CD = 15$ cm, $BC = 45$ cm, $DA = 27$ cm の台形

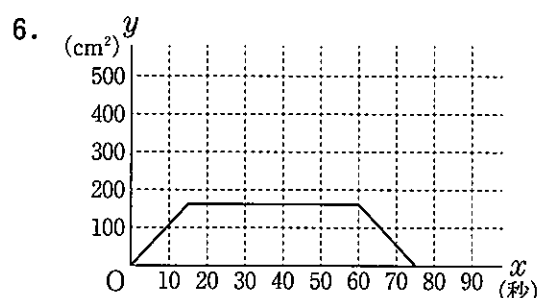
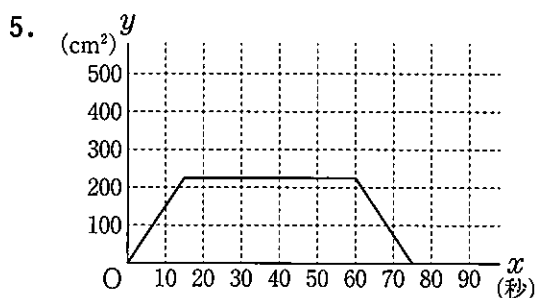
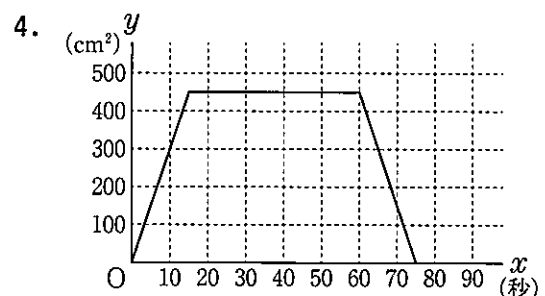
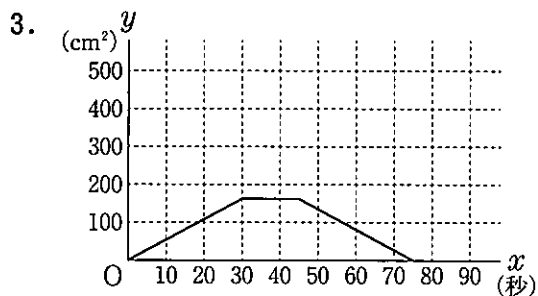
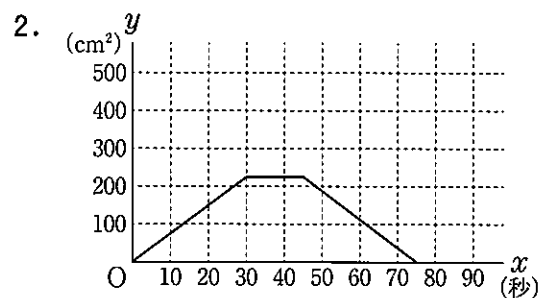
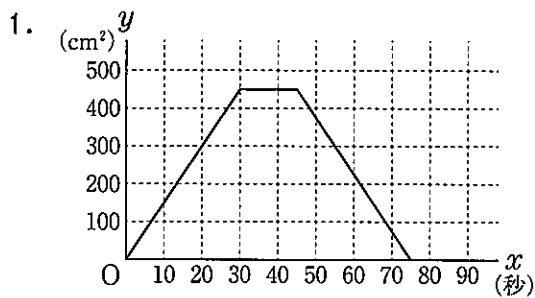

(エ) 箱に入ったりんごと、りんごを分けるために用意された紙袋がある。紙袋に5個ずつりんごを入れると、りんごが4個と紙袋が8袋余る。また、紙袋に3個ずつりんごを入れると、りんごと紙袋のどちらも余らない。

Aさんは、このときの箱に入ったりんごの個数を次のように求めた。□(i)にあてはまる式を、□(ii)にあてはまる数を、それぞれ書きなさい。

求め方

箱に入ったりんごの個数を x 個として方程式をつくると、

$$\square(i) = \frac{x}{3}$$

となる。

この方程式を解くと、解は問題に適しているので、

箱に入ったりんごの個数は □(ii) 個である。

問4 右の図において、直線①は関数 $y=x$ のグラフ、直線②は関数 $y=-x-3$ のグラフであり、曲線③は関数 $y=ax^2$ のグラフである。

点Aは直線①と曲線③との交点で、その x 座標は3である。点Bは y 軸上の点で、線分ABは x 軸に平行である。点Cは直線②上の点で、線分ACは y 軸に平行である。

また、点Dは直線②と x 軸との交点である。点Eは線分AC上の点で $AE:EC=2:1$ である。

さらに、原点をOとすると、点Fは直線①上の点で $AO:OF=3:4$ であり、その x 座標は負である。

このとき、次の問いに答えなさい。

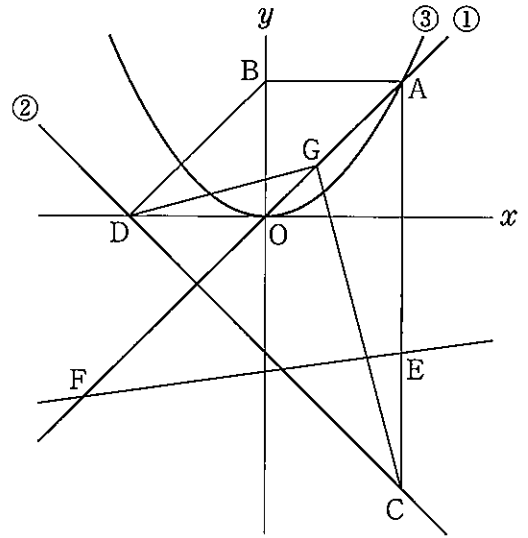

(ア) 曲線③の式 $y=ax^2$ の a の値として正しいものを次の1~6の中から1つ選び、その番号を答えなさい。

1. $a = \frac{1}{6}$

2. $a = \frac{1}{4}$

3. $a = \frac{1}{3}$

4. $a = \frac{3}{8}$

5. $a = \frac{1}{2}$

6. $a = \frac{3}{4}$

(イ) 直線EFの式を $y=mx+n$ とするときの(i) m の値と、(ii) n の値として正しいものを、それぞれ次の1~6の中から1つ選び、その番号を答えなさい。

(i) m の値

1. $m = \frac{1}{8}$

2. $m = \frac{1}{7}$

3. $m = \frac{1}{6}$

4. $m = \frac{2}{7}$

5. $m = \frac{3}{8}$

6. $m = \frac{5}{6}$

(ii) n の値

1. $n = -\frac{24}{5}$

2. $n = -4$

3. $n = -\frac{23}{6}$

4. $n = -\frac{24}{7}$

5. $n = -\frac{13}{4}$

6. $n = -\frac{16}{5}$

(ウ) 点Gは直線①上の点である。四角形ABDCの面積をS、三角形CGDの面積をTとすると、 $S:T=2:1$ となる点Gの x 座標を求めなさい。ただし、点Gの x 座標は正とする。

問5 右の図1のように、1, 2, 3, 4, 5, 6, 7の数が1つずつ書かれた7枚のカードがある。これらのカードは、書かれた数の小さい順に左から横一列に並べられている。

図1

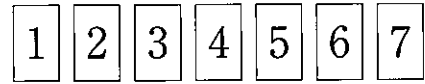

大, 小2つのさいころを同時に1回投げ, 大きいさいころの出た目の数を a , 小さいさいころの出た目の数を b とする。出た目の数によって, 次の【操作1】, 【操作2】を順に行い, 左の端にあるカードに書かれた数と, 右の端にあるカードに書かれた数について考える。

【操作1】 左から数えて a 番目のカードを, 右の端にあるカードと入れ替える。

【操作2】 右から数えて b 番目のカードを, 左の端にあるカードと入れ替える。

例

大きいさいころの出た目の数が3, 小さいさいころの出た目の数が5のとき, $a=3$, $b=5$ だから,

【操作1】 図1の, 左から数えて3番目の $\boxed{3}$ のカードと, 右の端にある $\boxed{7}$ のカードを入れ替えるので, 図2のようになる。

図2

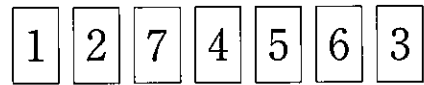

【操作2】 図2の, 右から数えて5番目の $\boxed{7}$ のカードと, 左の端にある $\boxed{1}$ のカードを入れ替えるので, 図3のようになる。

図3



この結果, 左の端にあるカードに書かれた数は7, 右の端にあるカードに書かれた数は3となる。

いま, 図1の状態では, 大, 小2つのさいころを同時に1回投げるとき, 次の問いに答えなさい。ただし, 大, 小2つのさいころはともに, 1から6までのどの目が出ることも同様に確からしいものとする。

(ア) 左の端にあるカードに書かれた数と, 右の端にあるカードに書かれた数の和が12以上となる確率として正しいものを次の1~6の中から1つ選び, その番号を答えなさい。

1. $\frac{1}{36}$

2. $\frac{1}{18}$

3. $\frac{1}{9}$

4. $\frac{1}{6}$

5. $\frac{1}{4}$

6. $\frac{1}{3}$

(イ) 左の端にあるカードに書かれた数が, 右の端にあるカードに書かれた数より小さくなる確率を求めなさい。

問6 右の図1は、長方形ABCDを底面とし、頂点をEとする四角すいである。

また、点Fは、頂点Eから底面ABCDに引いた垂線と底面ABCDとの交点で、辺BCの中点である。点Gは、線分EFの中点である。

AB=3 cm, BC=BE=CE=4 cm のとき、次の問いに答えなさい。

(ア) この四角すいの体積として正しいものを次の1~6の中から1つ選び、その番号を答えなさい。

- | | |
|---------------------------------|-----------------------|
| 1. $4\sqrt{3}$ cm ³ | 2. 8 cm ³ |
| 3. $8\sqrt{3}$ cm ³ | 4. 16 cm ³ |
| 5. $12\sqrt{3}$ cm ³ | 6. 32 cm ³ |

(イ) この四角すいにおいて、3点A, D, Gを結んでできる三角形の面積として正しいものを次の1~6の中から1つ選び、その番号を答えなさい。

- | | |
|--------------------------------|--------------------------------|
| 1. $2\sqrt{3}$ cm ² | 2. $3\sqrt{3}$ cm ² |
| 3. 6 cm ² | 4. $4\sqrt{3}$ cm ² |
| 5. 12 cm ² | 6. 16 cm ² |

(ウ) この四角すいの側面上に、図2のように点Aから辺BE, 辺CEと交わるように、点Dまで線を引く。このような線のうち、長さが最も短くなるように引いた線の長さを求めなさい。

図1



図2



(問題は、これで終わりです。)

Ⅲ 数 学 正 答 表 並 び に 採 点 上 の 注 意 追 検 査 (令 和 3 年 度)

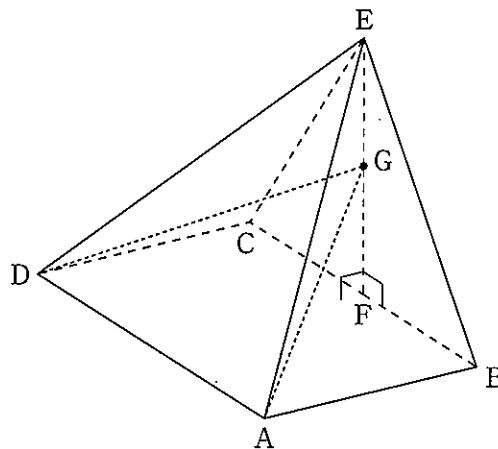
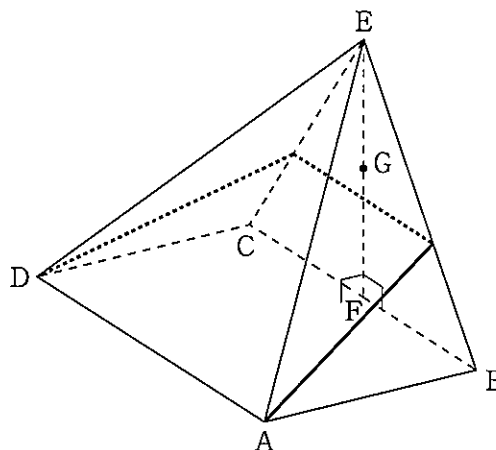
問 1	(ア)	4	3 点
	(イ)	3	3 点
	(ウ)	1	3 点
	(エ)	2	3 点
	(オ)	1	3 点

問 4	(ア)	3	4 点	
	(イ)	(i)	2	両方 できて 5 点
		(ii)	4	
	(ウ)	$\frac{9}{8}$	5 点	

問 2	(ア)	3	4 点
	(イ)	4	4 点
	(ウ)	1	4 点
	(エ)	2	4 点
	(オ)	4	4 点
	(カ)	3	4 点

問 5	(ア)	2	5 点
	(イ)	$\frac{11}{36}$	5 点

問 6	(ア)	3	4 点
	(イ)	4	5 点
	(ウ)	$(4+3\sqrt{3})$ cm	5 点

問 3	(ア)	(a)	3	両方 できて 4 点
		(b)	1	
		(ii)	$\frac{\sqrt{3}}{2}$ cm ²	
	(イ)	い, う		5 点
	(ウ)	(i)	2	2 点
		(ii)	6	3 点
	(エ)	(i)	$\frac{x-4}{5}+8$	5 点
		(ii)	54	

採点上の注意

【問題全般について】

- 中間点は、問3(エ)以外には設けないこと。
- 疑問点は複数の採点者及び点検者によって判断し、校内で統一すること。
- 正の数については、+の符号をつけても可とする。
- 多項式の項の順序、積の順序は入れかわっても可とする。
- 有限小数で表される分数は小数で表しても可とする。循環小数になるものを有限小数で表したものや、「…」を用いて表したものは不可とする。

【中間点のある記述問題について】

- 問3(エ)について
 - ・ (i), (ii)の内容がそれぞれ正しく記述されていれば、正答として5点を与える。
なお、次の得点項目において中間点を与えるものとする。
 - 得点項目A (i)について正しく記述されていて、3点を与える。
 - 得点項目B 得点項目Aに基づき(ii)について正しく記述されていて、2点を与える。
 - ・ したがって、中間点は3点となる。
 - ・ 正答例以外の解答については、上記に準じて点を与える。

令和3年度

神奈川県公立高等学校入学者選抜学力検査問題

共通選抜 全日制の課程（追検査）

V 社 会

注 意 事 項

- 1 開始の合図があるまで、この問題冊子を開いてはいけません。
- 2 問題は問7まであり、1ページから14ページに印刷されています。
- 3 答えは、解答用紙の決められた欄に、記入またはマークしなさい。
- 4 数字や文字などを記述して解答する場合は、解答欄からはみ出さないように、はっきり書き入れなさい。
- 5 マークシート方式により解答する場合は、その番号の○の中を塗りつぶしなさい。
- 6 解答用紙にマス目（例：

--	--	--

）がある場合は、句読点もそれぞれ1字と数え、必ず1マスに1字ずつ書きなさい。なお、行の最後のマス目には、文字と句読点を一緒に置かず、句読点は次の行の最初のマス目に書き入れなさい。
- 7 終了の合図があったら、すぐに解答をやめなさい。

受 検 番 号

番

問1 Kさんは、北アメリカ州及びアメリカ合衆国について次のレポートを作成した。これについて、あとの各問いに答えなさい。なお、レポート中の略地図の緯線は赤道から10度ごとに、経線は本初子午線から等間隔に引いたものである。

レポート

略地図

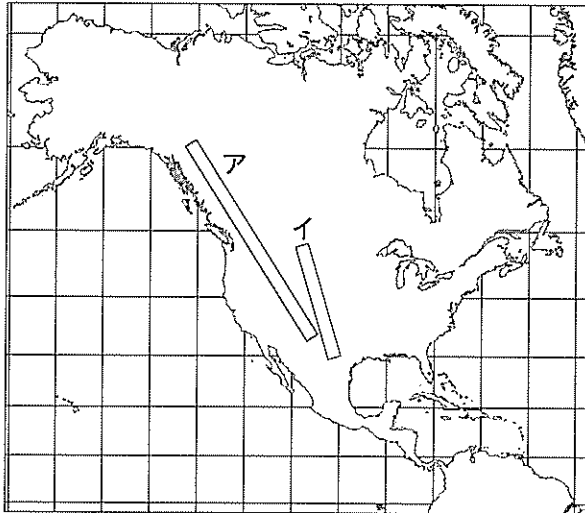

緯線A
緯線B
緯線C
緯線D

図1

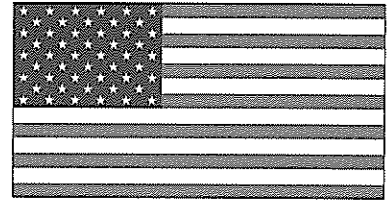

1 北アメリカ州の自然環境

北アメリカ州は、北極海にのぞむ緯度の高い地域から赤道付近の緯度の低い地域まで広い範囲にわたっており、日本の位置と比較すると、日本の領域の北端と南端はともに **あ** のあいだに含まれます。また、略地図中のアで示した山脈は、環太平洋造山帯を構成する **い** 山脈で高山がつかつらなっています。①略地図中のイで示した平原などの内陸部には、豊富な地下水があります。

2 アメリカ合衆国の民族構成

ネイティブアメリカンとよばれる先住民が住んでいましたが、17世紀以降にヨーロッパから多くの移民がやってきました。近年では、②メキシコや西インド諸島などからやってきた、スペイン語を話す移民とその子孫が増えています。

3 アメリカ合衆国の国旗

③国旗の図柄は、その国の歴史と関係しています。図1はアメリカ合衆国の国旗を示しており、^{しま}縞の数は独立当初の州の数を、星の数は現在の州の数を表しています。

4 アメリカ合衆国と他国との結びつき

アメリカ合衆国は、カナダやメキシコとのあいだで④貿易の自由化を進め、経済的な結びつきを強めました。また、東アジアの国ぐにとの貿易額が増えています。

(ア) レポート中の **あ** , **い** にあてはまるものの組み合わせとして最も適するものを、次の1~4の中から一つ選び、その番号を答えなさい。

- | | | | |
|--------------|--------|--------------|--------|
| 1. あ：緯線Aと緯線C | い：ロッキー | 2. あ：緯線Aと緯線C | い：アンデス |
| 3. あ：緯線Bと緯線D | い：ロッキー | 4. あ：緯線Bと緯線D | い：アンデス |

(イ) ——線①に関して、略地図中のイで示した平原でおこなわれている代表的な農業の様子について説明したものとして最も適するものを、次の1～4の中から一つ選び、その番号を答えなさい。

1. 森林や草原を焼きはらい、その灰を肥料として作物が栽培されている。
2. 回転式のスプリンクラーなどで散水するかんがい農業がみられ、小麦が栽培されている。
3. 大農園で、天然ゴムやコーヒーなどの輸出用の作物が栽培されている。
4. 季節風の影響で降水量が多く温暖な気候を利用した、稲作や茶の栽培がさかんである。

(ウ) ——線②に関して、このような人びとを表す語句をカタカナ6字で書きなさい。

(エ) ——線③に関して、右の図2、図3について説明した次の文中の

「、」にあてはまるものの組み合わせとして最も適するものを、あとの1～4の中から一つ選び、その番号を答えなさい。

図2 オーストラリアの国旗



図3 ニュージーランドの国旗

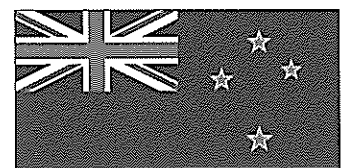

二つの図に共通する図柄が見られる歴史的背景は、両国がかつての植民地だったことです。現在では、オーストラリアの先住民であるやニュージーランドの先住民であるマオリの文化や社会的地位を守る取り組みが進められています。

1. う：フランス え：アボリジニ（アボリジニー）
2. う：フランス え：イヌイット
3. う：イギリス え：アボリジニ（アボリジニー）
4. う：イギリス え：イヌイット

(オ) ——線④に関して、次の表は、2018年のアメリカ合衆国の貿易額とその割合を上位5か国について示したものである。この表から読み取れることについて説明したあとの文X、Yの正誤の組み合わせとして最も適するものを、1～4の中から一つ選び、その番号を答えなさい。

表 (額の単位：百万ドル)

	輸出			輸入	
	額	割合		額	割合
カナダ	298,901	18.0%	中華人民共和国 (注1)	539,503	21.2%
メキシコ	265,010	15.9%	メキシコ	346,528	13.6%
中華人民共和国 (注1)	120,341	7.2%	カナダ	318,481	12.5%
日本	74,967	4.5%	日本	142,596	5.6%
イギリス	66,228	4.0%	ドイツ	125,904	5.0%
総額 (注2)	1,664,238	100.0%	総額 (注2)	2,542,733	100.0%

(注1) 台湾、香港、マカオは含まない。 (注2) その他の国及び地域との貿易額を含む。

(『世界国勢図会 2020/21年版』をもとに作成)

X アメリカ合衆国の貿易は、総額では赤字であるが中国に対しては黒字である。
 Y アメリカ合衆国に隣接する国ぐにへの輸出額を合わせた額は、輸出の総額の3割に満たない。

1. X：正 Y：正 2. X：正 Y：誤 3. X：誤 Y：正 4. X：誤 Y：誤

問2 Kさんは、東北地方について次のレポートを作成した。これについて、あとの各問いに答えなさい。

レポート

1 東北地方の気候

東北地方は、中央の奥羽山脈を境にして、日本海側と太平洋側で気候が大きく異なります。東北地方では、①冷涼な気候をもたらす風が北東から吹くことで、冷害が発生することがあります。

2 東北地方の世界遺産

右の表は、世界遺産として登録されている東北地方の自然や文化財についてまとめたものです。[あ]は、奥州藤原氏が、11世紀後半から12世紀末にかけて拠点とした場所として知られています。

表

登録名称	所在地
しらかみ 白神山地	青森県・秋田県
[あ] - 弘 ^{がっこうど} 国土（浄土）を表す建築・庭園及び考古学的遺跡群 -	岩手県

3 東北地方の産業

②私は、次の二つの問いを立てました。

- (1) 減反政策が実施されたことは、東北地方の農業にどのような影響を与えたのだろうか。----- [A]
 (2) 東北新幹線が開業したことは、東北地方の観光業にどのような影響を与えたのだろうか。---- [B]

4 東北地方の伝統行事

東北地方の各県に受けつがれている伝統行事には、地域の自然や生活、文化が反映されています。次の資料1、資料2は、東北地方の祭りについて示したものです。

資料1 東北地方で開催された主な夏祭り（令和元年）

場 所	夏祭りの名称	開催日程
青森市	青森ねぶた祭	8月2日～8月7日
盛岡市	盛岡さんさ踊り	8月1日～8月4日
③仙台市	仙台七夕まつり	8月6日～8月8日
秋田市	秋田 ^{かんとう} 竿燈まつり	8月3日～8月6日
山形市	山形 ^{はながさ} 花笠まつり	8月5日～8月7日
福島市	福島わらじまつり	8月2日～8月4日

資料2 秋田竿燈まつりについて

秋田竿燈まつりは、国重要無形民俗文化財に指定されています。厄^{やく}よけやみそぎをして五穀^{こく}豊^{ほう}穰^{じょう}を祈る行事として、約270年間、庶民のあいに受けつがれてきました。

(資料1、資料2ともに、各自治体のウェブサイト掲載資料をもとに作成)

私は、これらの資料から次のことがわかりました。

- 資料1からわかったこと：東北地方にある [い] の県の県庁所在地で夏祭りが開催された。
 ○資料2からわかったこと：秋田竿燈まつりには [う] への願いがこめられている。

(ア) レポート中の [あ] にあてはまる地名を漢字2字で書きなさい。

(イ) レポート中の **い** , **う** にあてはまるものの組み合わせとして最も適するものを、次の1～4の中から一つ選び、その番号を答えなさい。

- | | | | |
|----------|------|----------|------|
| 1. い：すべて | う：豊漁 | 2. い：すべて | う：豊作 |
| 3. い：一部 | う：豊漁 | 4. い：一部 | う：豊作 |

(ウ) 線①に関して、冷害が発生する季節と地域として最も適するものを、次の1～4の中から一つ選び、その番号を答えなさい。

- | | | | |
|-----------|-----------|-----------|-----------|
| 1. 冬の日本海側 | 2. 冬の太平洋側 | 3. 夏の日本海側 | 4. 夏の太平洋側 |
|-----------|-----------|-----------|-----------|

(エ) 線②に関して、次の文X, Yは、**A** , **B** の問いについて考えるための調査の方法を説明したものである。X, Yの調査の方法が適切であるかないかの組み合わせとして最も適するものを、あとの1～4の中から一つ選び、その番号を答えなさい。

X **A** の問いについて考えるために、減反政策の実施前から実施後にかけての、東北地方における農作物の生産量の推移について調査する。

Y **B** の問いについて考えるために、東北新幹線の開業前から開業後にかけての、東北地方を訪れた人数の推移について調査する。

- | | | | |
|------------|---------|------------|---------|
| 1. X：適切である | Y：適切である | 2. X：適切である | Y：適切でない |
| 3. X：適切でない | Y：適切である | 4. X：適切でない | Y：適切でない |

(オ) 線③に関して、仙台市の中心部を示した次の地形図から読み取れることについて説明したものとして最も適するものを、あとの1～4の中から一つ選び、その番号を答えなさい。

地形図



〔2万5千分の1の電子地形図（令和2年調製）国土地理院作成〕一部改変

1. 「青葉通」沿いに「市役所」がある。
2. ●の地図記号で示された地点の標高は、50m未満である。
3. 「仙台駅」の東側には、西側と比べて多くの寺院がある。
4. **X**—**Y**の地図上の長さが5cmであるとすると、**X**—**Y**の実際の距離は2.5kmである。

問3 Kさんは、貨幣の歴史について調べたことを発表するために、次のメモを作成した。これについて、あとの各問いに答えなさい。

メモ

中国では、銅を主な素材として、中央に穴を空けた貨幣が古くからつくられていました。古代の日本でも、このような中国の貨幣にならい、①銅の貨幣がつくられました。中世の日本では、②中国から持ちこまれた貨幣が流通し、③産業や経済が発達しました。その後、江戸時代には、金貨、銀貨、銅貨がつくられました。これらの貨幣をつくる権限を握った④幕府は、財政に関する様々な政策をおこない、経済の安定を目指しました。

一方、アジアと西洋の貿易においても、金や銀は貨幣としての役割をもっていました。⑤15世紀後半、西洋の国ぐにがアジアの特産品である香辛料などを求めてアジアに進出したことが、そのきっかけとなりました。

(ア) —線①に関して、右の資料1は、古代の日本でつくられた貨幣である。資料1

この貨幣がはじめてつくられた時期に最も近い時期のできごとについて説明したものを、次の1～4の中から一つ選び、その番号を答えなさい。

1. 奈良盆地の北部に、唐の都にならって平城京がつけられた。
2. 冠位十二階の制度が設けられ、有能な人物が登用された。
3. 中大兄皇子が、中臣鎌足らとともに政治改革に着手した。
4. 坂上田村麻呂が、東北地方に派遣され蝦夷と戦った。

(著作権上の都合により省略)

(日本銀行貨幣博物館所蔵)

(イ) —線②に関して、次の説明文1について、あとの各問いに答えなさい。

説明文1

南北朝の統一を実現した将軍である あ が明との貿易を始めたことで、日本に大量の銅銭が輸入されました。あ は、明との貿易によって得られた利益を財源として、京都の北山に金閣などの隠居所をつくらせました。

(i) 説明文1中の あ にあてはまる人名を漢字4字で書きなさい。

(ii) 説明文1中の ＝線の時期における文化の特徴について説明したものとして最も適するものを、次のA、Bの中から一つ選び、その記号を書きなさい。

A 文化の中心が上方から江戸に移り、庶民をにない手として発展した。

B 公家の優雅な文化と武家の質実剛健な文化が融合して成立した。

- (ウ) ー線③に関して、次の資料2は、中世の日本における農業の様子を示したものである。資料2から読み取れることについて説明した文X、Yと、中世の村の様子について説明した文a、bの組み合わせとして最も適するものを、あとの1～4の中から一つ選び、その番号を答えなさい。

資料2

(著作権上の都合により省略)	読み取れること	X 太鼓の演奏や踊りにあわせて、田植えがおこなわれている。 Y 収穫した米を脱穀するために、千歯こきが用いられている。
	村の様子	a 本百姓から選ばれた村役人が、村を自治的に運営した。 b 自治組織である惣のもとで、村のおきてが定められるようになった。

(東京国立博物館所蔵)

1. Xとa 2. Xとb 3. Yとa 4. Yとb

- (エ) ー線④に関して、次の資料3は、幕府の財政について示したものである。これについてのあとの説明文2中の 、 にあてはまるものの組み合わせとして最も適するものを、1～4の中から一つ選び、その番号を答えなさい。

資料3

幕府財政は、収入より支出の方が多くなり、蔵に蓄えた金銀を、毎年一、二万両も取り崩し補って財政を運営している。この先、役人たちは苦勞することになるだろう。

(『政談』)

説明文2

資料3で ー線のように述べられているのは、当時の幕府の財政が、 という状況だからです。この状況は、幕府にとって長期にわたる財政的な課題となりました。18世紀後半に幕府の老中になった田沼意次は、この状況を解決するために、株仲間を としました。

1. い：収入額に対して貯蓄額が上回っている う：解散させ、物価を引き下げよう
2. い：収入額に対して貯蓄額が上回っている う：公認し、商人から多くの税を徴収しよう
3. い：支出額に対して収入額が不足している う：解散させ、物価を引き下げよう
4. い：支出額に対して収入額が不足している う：公認し、商人から多くの税を徴収しよう

- (オ) ー線⑤に関して、このできごとがおこった時期に最も近い時期のヨーロッパの様子を説明したものととして最も適するものを、次の1～4の中から一つ選び、その番号を答えなさい。

1. エルサレムを奪還するため、十字軍がはじめて組織された。
2. 機械を用いて綿織物を大量に生産することが可能になった。
3. 古代ギリシア、ローマの文化を復興させる運動が広まった。
4. モンゴル帝国の軍が、ヨーロッパの東側に侵攻した。

問4 次の表1は、日本とオランダのあいだのできごとと中学校までに学習した世界のできごとについて、年代の古いものから順に並べたものである。これについて、あとの各問いに答えなさい。

表1

日本とオランダのあいだのできごと	中学校までに学習した世界のできごと
	アヘン戦争がおこった。-----↑ [X]
日本とオランダのあいだの国交がひらかれた。-----	日米修好通商条約が結ばれた。-----✕ [Y]
岩倉使節団がオランダを訪問した。-----↑ [A]	岩倉使節団が日本を出発した。-----↓
	第一次世界大戦が始まった。-----✕
	[B]
東南アジアのオランダ領に日本が侵攻した。-----✕	太平洋戦争が始まった。-----
	[C]
日本とオランダのあいだの国交が復活した。-----✕	サンフランシスコ平和条約が結ばれた。-----
	[D]
	東京オリンピックが開催された。-----↓

(外務省ウェブサイト掲載資料をもとに作成)

(ア) 次の資料は、オランダから日本に届けられた国書の内容を訳したものの一部である。この国書が届けられた時期 X, Y と、その時期におこった日本のできごとについて説明した文 a, b の組み合わせとして最も適するものを、あとの1～4の中から一つ選び、その番号を答えなさい。

資料

近年、イギリス国王が中国皇帝に対して軍隊を派遣して、激しい戦争をおこなった理由については、わが国の船が、毎年長崎に着いてお渡しする報告書をご覧になって、すでに知っていることと思います。…(中略)…蒸気船が創りだされて以降、各国を遠く隔てた距離も近くなったようなものです。…(中略)…将軍に敬意をはらいつつ忠告します。現在の貴国の平和な国土を、戦乱によって荒廃させたくないと望むのであれば、外国人との交流を厳しく禁止した法をゆるめなければなりません。

(『通航一覧統輯』)

時 期	X 表1中の [X]	Y 表1中の [Y]
日本のできごと	a 幕府は、異国船打払令をやめ、外国船に薪や水を与えて退去させるようにした。 b 生麦事件の報復として、イギリス艦隊が薩摩藩の鹿児島を攻撃した。	

1. Xとa 2. Xとb 3. Yとa 4. Yとb

- (イ) 表1中の **A** の時期のできごとについて説明した次の文Ⅰ～Ⅲを年代の古いものから順に並べたものを、あとの1～4の中から一つ選び、その番号を答えなさい。

Ⅰ	下関条約が結ばれ、日本は清に朝鮮の独立を認めさせた。
Ⅱ	江華島に接近し沿岸の測量を無断でおこなっていた日本の軍艦を、朝鮮が砲撃した。
Ⅲ	日本は、大韓帝国（韓国）を併合し、朝鮮総督府をおいて統治した。

1. Ⅰ→Ⅱ→Ⅲ 2. Ⅰ→Ⅲ→Ⅱ 3. Ⅱ→Ⅰ→Ⅲ 4. Ⅱ→Ⅲ→Ⅰ

- (ウ) 表1中の **B** の時期に関して、Kさんは、この時期の日本で普通選挙法が制定されたことに着目して、次の表2とその説明文を作成した。説明文中の **あ** ～ **う** にあてはまるものの組み合わせとして最も適するものを、あとの1～6の中から一つ選び、その番号を答えなさい。

表2

	実施回	第1回	第16回	第22回
選挙権を有する者	性別	男性のみ	男性のみ	男性と女性
	年齢	25歳以上	25歳以上	20歳以上
	納税額	直接国税15円以上	制限なし	制限なし

説明文

表2は、衆議院議員総選挙の選挙権について示したものです。表2によると、普通選挙法が制定された時期は **あ** であると判断することができます。そのように判断することができる理由は、「**い** が、**う** の総選挙で選挙権を有している」ことが、表2から読み取れるからです。

1. あ：第1回と第16回のあいだ い：直接国税を納めていない者 う：第16回
 2. あ：第1回と第16回のあいだ い：女性 う：第16回
 3. あ：第1回と第16回のあいだ い：20歳以上の者 う：第16回
 4. あ：第16回と第22回のあいだ い：直接国税を納めていない者 う：第22回
 5. あ：第16回と第22回のあいだ い：女性 う：第22回
 6. あ：第16回と第22回のあいだ い：20歳以上の者 う：第22回

- (エ) 表1中の **C** の時期に規模が拡大した第二次世界大戦において、連合国の陣営に属していた国としてあてはまらないものを、次の1～4の中から一つ選び、その番号を答えなさい。

1. 中華民国 2. アメリカ合衆国 3. ソビエト連邦 4. ドイツ

- (オ) 表1中の **D** の時期の日本の様子について説明したものとして最も適するものを、次の1～4の中から一つ選び、その番号を答えなさい。

1. 府や県に議会がつくられると、地主や商工業者のあいだに自由民権運動が広がった。
 2. 第五福竜丸が被ばくした事件をきっかけに、原水爆禁止運動が全国に広がった。
 3. 労働力が不足したため、中学生や未婚の女性が軍需工場などで働かされるようになった。
 4. 政党政治の実現などをめざす、大正デモクラシーとよばれる民主主義の風潮が高まった。

問5 Kさんは、公民の授業で学習した内容について発表するために、次のメモを作成した。これについて、あとの各問いに答えなさい。

メモ

私は、三つの経済主体について学習しました。企業は財（モノ）やサービスを提供します。財（モノ）やサービスは①価格をもとに取引されます。政府は、税を主な収入として②予算を組み、公共事業や③社会保障など多岐にわたって政策をおこないます。また、政府は、景気を調整するために財政政策をおこないます。その際には、財政政策と日本銀行の④金融政策を効果的に組み合わせることが必要です。

私は、これまで消費者として⑤家計の役割に関心をもっていました。が、企業や政府が経済活動に果たしている役割の重要性に気付くことができました。

(ア) — 線①に関して、次の文 a～d のうち、価格について正しく説明したものの組み合わせとして最も適するものを、あとの 1～4 の中から一つ選び、その番号を答えなさい。

- a 天候不順の影響で農作物の流通量が減少したときには、価格が下落する傾向にある。
- b ホテルや旅館の宿泊代は、利用客が増加する時期に、価格が上昇する傾向にある。
- c 公共料金は、国や地方公共団体が決定したり認可したりしている。
- d 一つの企業に独占された市場では、財（モノ）やサービスの価格が均衡価格になる。

1. a, c 2. a, d 3. b, c 4. b, d

(イ) — 線②に関して、次の表は、日本政府の一般会計予算歳出額の内訳と割合を示したものである。この表から読み取れることについて説明した文 X, Y と、1975 年から 2015 年までにおこった日本のできごとについて説明した文 a, b の組み合わせとして最も適するものを、1～4 の中から一つ選び、その番号を答えなさい。

表

	一般会計 予算歳出額	一般会計予算歳出額の内訳と割合						
		社会保障 関係費	地方交付税 交付金等	公共事業 関係費	文教及び 科学振興費	防衛 関係費	国債費	その他
1975 年	21 兆 2888 億円	18.4%	20.7%	13.7%	12.4%	6.2%	4.9%	23.7%
2015 年	96 兆 3420 億円	32.7%	16.1%	6.2%	5.6%	5.2%	24.3%	9.9%

(財務省ウェブサイト掲載資料をもとに作成)

読み取れること	X 1975 年と 2015 年を比較すると、2015 年の「国債費」の額が 1975 年の「国債費」の額の 10 倍を上回っている。 Y 1975 年と 2015 年を比較すると、「公共事業関係費」と「防衛関係費」の額は、ともに減少した。
日本のできごと	a 総人口に占める 65 歳以上の人口の割合が増加した。 b 冷戦が激しくなり、自衛隊が発足した。

1. X と a 2. X と b 3. Y と a 4. Y と b

- (ウ) ー線③に関して、次の資料は、社会保障に関する法律の条文を示したものである。この資料と最も関係が深いものを、あとの1～4の中から一つ選び、その番号を答えなさい。

資料

生活保護法

第一条 この法律は、日本国憲法第二十五条に規定する理念に基き、国が生活に困窮するすべての国民に対し、その困窮の程度に応じ、必要な保護を行い、その最低限度の生活を保障するとともに、その自立を助長することを目的とする。

1. 社会保険 2. 公衆衛生 3. 社会資本 4. 公的扶助

- (エ) ー線④に関して、次の説明文について、あとの各問いに答えなさい。

説明文

不況のときには、物価が下落し続ける現象である が発生することがあります。不況の対策として、日本銀行は、 ことで市場に出まわるお金の量を させる金融政策を実施して経済の安定化をめざします。

- (i) 説明文中の にあてはまる語句を7字で書きなさい。
- (ii) 説明文中の , にあてはまるものの組み合わせとして最も適するものを、次のA～Dの中から一つ選び、その記号を書きなさい。
- A い：金融機関から国債を買い取る う：増加
B い：金融機関から国債を買い取る う：減少
C い：金融機関に国債を売る う：増加
D い：金融機関に国債を売る う：減少

- (オ) ー線⑤に関して、経済主体としての家計の役割について説明した次の文X、Yの正誤の組み合わせとして最も適するものを、あとの1～4の中から一つ選び、その番号を答えなさい。

X 家計の役割は、財（モノ）やサービスの消費と、企業への労働力の供給である。

Y 家計の役割は、資本を元手とする生産活動や雇用の提供である。

1. X：正 Y：正 2. X：正 Y：誤 3. X：誤 Y：正 4. X：誤 Y：誤

問6 Kさんは、人権について調べたことを発表するために、次のメモを作成した。これについて、あとの各問いに答えなさい。

メモ

人権の内容は、18世紀には自由権が中心でしたが、20世紀に入ると①社会権が主張されるようになりました。第二次世界大戦後、日本では、②日本国憲法によって様々な権利や③義務が定められました。世界では、世界人権宣言や国際人権規約などによって、人権を保障することの重要性が広く認められるようになり、④グローバル化が進んだ現在では、人権は「人類普遍の原理」として認識されています。

(ア) — 線①に関して、次の1～4の文は、民主主義や人権に関する宣言や憲法の条文の一部を示したものである。このうち、社会権の考え方を示したものとして最も適するものを、1～4の中から一つ選び、その番号を答えなさい。

1. 我々は以下のことを自明の真理であると信じる。人間はみな平等に創られ、ゆずりわたすことのできない権利を神によってあたえられていること、その中には、生命、自由、幸福の追求がふくまれていること、である。
2. 人は生まれながらに、自由で平等な権利を持つ。社会的な区別は、ただ公共の利益に関係のある場合にしか設けられてはならない。
3. すべての人間は、生れながら自由で、尊厳と権利について平等である。人間は、理性と良心を授けられており、同胞の精神をもって互に行動しなくてはならない。
4. 経済生活の秩序は、すべての者に人間たるに値する生活を保障する目的をもつ正義の原則に適合しなければならない。この限界内で、個人の経済的自由は、確保されなければならない。

(イ) — 線②に関して、あとの各問いに答えなさい。

- (i) 次の資料は、日本国憲法の条文を示したものである。この資料から読み取れることについて説明した文X、Yと、資料にみられる語句についての説明文a、bの組み合わせとして最も適するものを、あとの1～4の中から一つ選び、その番号を答えなさい。

資料

第98条 この憲法は、国の最高法規であつて、その条規に反する法律、命令、詔勅及び国務に関するその他の行為の全部又は一部は、その効力を有しない。

第99条 天皇又は摂政及び国務大臣、国会議員、裁判官その他の公務員は、この憲法を尊重し擁護する義務を負ふ。

読み取れること	X 日本国憲法の条文の内容に反する政令は、効力をもたない。 Y 参議院の議員は、日本国憲法を尊重し擁護する義務を負っていない。
説明文	a 「天皇」は、国の元首として統治権をもつと定められている。 b 「国務大臣」の多くは、各省庁の責任者として行政の仕事を担当している。

1. Xとa 2. Xとb 3. Yとa 4. Yとb

(ii) 日本国憲法では、国の権力を立法権、行政権、司法権の三つに分けて、それぞれを別の機関に与えることで、権力の集中を防ぎ国民の権利や自由を守るという考え方が採用されている。この考え方にもとづいた仕組みについて説明した憲法の条文として最も適するものを、次の1～4の中から一つ選び、その番号を答えなさい。

1. 地方公共団体の長、その議会の議員及び法律の定めるその他の^(りいん)吏員は、その地方公共団体の住民が、直接これを選挙する。
2. 衆議院で可決し、参議院でこれと異なつた^(つ)議決をした法律案は、衆議院で出席議員の3分の2以上の多数で再び可決したときは、法律となる。
3. 内閣は、衆議院で不信任の決議案を可決し、又は信任の決議案を否決したときは、10日以内に衆議院が解散されない限り、総辞職をしなければならない。
4. 最高裁判所の裁判官の任命は、その任命後初めて行はれる^(た)衆議院議員総選挙の際国民の審査に付し、その後10年を経過した後初めて行はれる^(た)衆議院議員総選挙の際更に審査に付し、その後も同様とする。

(ウ) — 線③に関して、日本国憲法に定められている国民の義務を果たしたことを示す例について説明した次の文X、Yの正誤の組み合わせとして最も適するものを、あとの1～4の中から一つ選び、その番号を答えなさい。

X 18歳の誕生日を迎えた後、国会議員を選出するための選挙で投票した。

Y 高等学校を卒業した後、地方自治体の消防士として働き、所得税を納めた。

1. X : 正 Y : 正 2. X : 正 Y : 誤 3. X : 誤 Y : 正 4. X : 誤 Y : 誤

(エ) — 線④に関して、次の文章は、グローバル化について説明したものである。この文章から読み取れることとしてあてはまらないものを、あとの1～4の中から一つ選び、その番号を答えなさい。

「グローバル化」とは、情報通信技術の進展、交通手段の発達による移動の容易化、市場の国際的な開放等により、人、物材、情報の国際的移動が活性化して、様々な分野で「国境」の意義があいまいになるとともに、各国が相互に依存し、他国や国際社会の動向を無視できなくなっている現象ととらえることができる。特に「知」はもともと容易に国境を越えるものであることから、グローバル化は教育と密接な関わりをもつ。さらに「国際化」はグローバル化に対応していく過程ととらえることができる。教育分野では、諸外国との教育交流、外国人材の受入れ、グローバル化に対応できる人材の養成などの形で、国際化が進展している。

(文部科学省ウェブサイト掲載資料より引用)

1. 情報通信技術の進展は、グローバル化が進んだ背景の一つである。
2. 交通手段の発達によって、国境を越えた移動が活発になる。
3. グローバル化が進むと、各国が他国や国際社会の動向を無視できなくなる。
4. 国際化が進展している教育分野では、グローバル化の現象はみられない。

問7 Kさんは、中東の地域を題材とした調べ学習をおこないレポートを作成した。これについて、あとの各問いに答えなさい。

レポート

次の略地図は、中東を含む地域を示したものです。

1 古代の中東

略地図中のA、Bで示した大河の流域で文明がおこりました。これらの地域は、「オリエント」とよばれました。

Aで示した大河の流域の文明では、文字や暦がつけられました。現在では、という国が、この大河の中流から下流にかけての流域を領土としています。

Bで示した大河の流域の文明では、①神の子として人びとから敬われた王の墓が建てられました。現在では、エジプトという国が、この大河の中流から下流にかけての流域を領土としています。

略地図

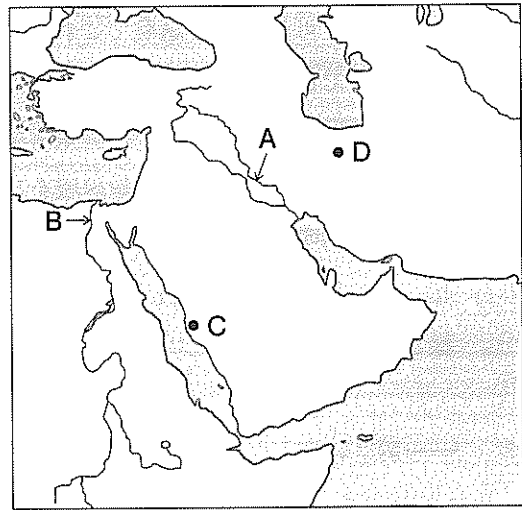

2 中東でひらかれた宗教

略地図中のCで示した都市は、の聖地の一つです。この宗教は、によって7世紀前半にひらかれ、現在では世界三大宗教のうちの一つに数えられています。

3 第二次世界大戦後の中東

ユダヤ教国であるイスラエルの建国をきっかけに、イスラエルと中東の国であるアラブ諸国のあいだで、くり返し戦争がおこりました。1973年の戦争のときには、②アラブ諸国は原油の価格を引き上げる措置をとりました。また、1980年には、とイラン（略地図中のDで示した都市を首都とする国）とのあいだで戦争が始まり、1988年まで続きました。

(ア) レポート中の～にあてはまるものの組み合わせとして最も適するものを、次の1～8の中から一つ選び、その番号を答えなさい。

- | | | |
|----------|---------|----------------|
| 1. あ：インド | い：仏教 | う：シャカ（釈迦） |
| 2. あ：インド | い：仏教 | う：ムハンマド（マホメット） |
| 3. あ：インド | い：イスラム教 | う：シャカ（釈迦） |
| 4. あ：インド | い：イスラム教 | う：ムハンマド（マホメット） |
| 5. あ：イラク | い：仏教 | う：シャカ（釈迦） |
| 6. あ：イラク | い：仏教 | う：ムハンマド（マホメット） |
| 7. あ：イラク | い：イスラム教 | う：シャカ（釈迦） |
| 8. あ：イラク | い：イスラム教 | う：ムハンマド（マホメット） |

(イ) 次の文 a～dのうち、レポート中の略地図で示された地域について説明したものの組み合わせとして最も適するものを、あとの1～4の中から一つ選び、その番号を答えなさい。

- a 略地図中のDで示した都市は、4方位で考えると、イタリア半島からみて東にある。
- b 略地図中のDで示した都市は、同緯度の他の地域と比べて、海流の影響を受けて温暖である。
- c 略地図で示した範囲にある国で、湾岸戦争が始まった。
- d 略地図で示した範囲にある国で、ヒトラーが政権をにぎった。

1. a, c 2. a, d 3. b, c 4. b, d

(ウ) 〓線①に関して、この墓の名称をカタカナ5字で書きなさい。

(エ) 〓線②に関して、次の表は、1970年の日本における原油の輸入先と輸入量を示したものである。また、説明文は、アラブ諸国がとった措置が日本に与えた影響について説明したものである。これらについて、あとの各問いに答えなさい。

表 (単位：千キロリットル)

輸入先	輸入量
イラン	85,296
サウジアラビア	28,409
インドネシア	25,789
中立地帯 (注1)	20,255
クウェート	16,645
計 (注2)	195,825

説明文

アラブ諸国がとった措置の影響を受けて、日本では、物価が大きく上昇しました。日本で物価が大きく上昇した背景としては、当時の日本が、原油を え していたことが挙げられます。

(注1) 中立地帯：サウジアラビアとクウェート間の非武装地帯。

(注2) 計：その他の国及び地域からの輸入量を含む。

(『数字でみる 日本の100年 改訂第7版』をもとに作成)

(i) 説明文中の え にあてはまる内容を書きなさい。解答にあたっては、表から読み取れる1970年の日本における原油の輸入先と輸入量に関する特徴を、中東という語句を用いて、8字以上12字以内で書きなさい。

(ii) 説明文中の 〓線が日本の経済に与えた影響について説明したのものとして最も適するものを、次のA～Dの中から一つ選び、その記号を書きなさい。

- A バブル経済が崩壊した。
- B 財閥が解体された。
- C 米騒動がおこった。
- D 高度経済成長が終わった。

(問題は、これで終わりです。)

V 社会 正答表並びに採点上の注意 追検査（令和3年度）

問1	(ア)	1	3点
	(イ)	2	3点
	(ウ)	ヒスパニック	2点
	(エ)	3	3点
	(オ)	4	3点

問2	(ア)	平泉	3点
	(イ)	2	3点
	(ウ)	4	3点
	(エ)	1	3点
	(オ)	3	3点

問3	(ア)	1	3点
	(イ)	(i) 足利義満	両方 できて 3点
		(ii) B	
	(ウ)	2	3点
	(エ)	4	3点
	(オ)	3	3点

問4	(ア)	1	3点
	(イ)	3	3点
	(ウ)	1	3点
	(エ)	4	2点
	(オ)	2	3点

問5	(ア)	3	3点
	(イ)	1	3点
	(ウ)	4	2点
	(エ)	(i) デフレーション	両方 できて 3点
		(ii) A	
(オ)	2	2点	

問6	(ア)	4	3点
	(イ)	(i) 2	3点
		(ii) 3	3点
	(ウ)	3	3点
	(エ)	4	3点

問7	(ア)	8	3点
	(イ)	1	3点
	(ウ)	ピラミッド	2点
	(エ)	(i) 中東からの輸入に依存	6点
		(ii) D	

採点上の注意

【問題全般について】

- 中間点は、問7(エ)以外には設けないこと。
- 疑問点は、複数の採点者及び点検者によって判断し、校内で統一すること。
- 誤字・脱字（句読点に係る誤りを含む）の判断については、校内で統一すること。

【中間点のある記述問題について】

- 問7(エ)について
 - ・ 正答例以外であっても、与えられた条件をすべて満たし、次の「得点項目A」，「得点項目B」の条件をともに満たす場合は正答として6点を与える。「得点項目A」のみを満たす場合は4点を与え、「得点項目B」のみを満たす場合は誤答とする。

「得点項目A」 (i) (当時の日本が、原油を) 中東からの輸入に依存 (していた) という趣旨が読み取れること。

<「得点項目A」の条件を満たす例>

(当時の日本が、原油を) 中東から多く輸入 (していた)

「得点項目B」 (ii) Dが選択されていること。

- ・ (i)の指定語句は「中東」である。
- ・ 指定語句を含め、(i)における誤字・脱字については、その数にかかわらず1点減点とする。
- ・ 指定語句が脱落している場合は、該当の得点項目について0点とする。
- ・ 誤ったことを書き加えている場合は、該当の得点項目について0点とする。
- ・ 0点となった得点項目にある誤字・脱字については減点しない。
- ・ 誤字・脱字がある場合も含めて、中間点は5点、4点、3点となる。

令和3年度

神奈川県公立高等学校入学者選抜学力検査問題

共通選抜 全日制の課程（追検査）

IV 理 科

注 意 事 項

- 1 開始の合図があるまで、この問題冊子を開いてはいけません。
- 2 問題は問8まであり、1ページから14ページに印刷されています。
- 3 計算は、問題冊子のあいているところを使い、答えは、解答用紙の決められた欄に、記入またはマークしなさい。
- 4 数字や文字などを記述して解答する場合は、解答欄からはみ出さないように、はっきり書き入れなさい。
- 5 マークシート方式により解答する場合は、その番号の○の中を塗りつぶしなさい。
- 6 解答用紙にマス目（例：

--	--

）がある場合は、句読点もそれぞれ1字と数え、必ず1マスに1字ずつ書きなさい。
- 7 終了の合図があったら、すぐに解答をやめなさい。

受 検 番 号

番

問1 次の各問いに答えなさい。

(ア) Kさんは、鏡で反射する光の進み方を調べるために、水平な床に幅2 m、高さ2 mの鏡が立てられている部屋で観察を行った。次の図は、その部屋の様子を真上から示したものであり、この図におけるマス目は、一辺の長さが1 mの正方形であるものとする。図のA～Fの位置に、先端に小さな丸い玉をつけた高さ1.5 mの棒を床に垂直に立て、図のKさんの位置から鏡を見たとき、鏡の中に見える丸い玉はA～Fのうちどの位置にあるものだと考えられるか。最も適するものをあとの1～4の中から一つ選び、その番号を答えなさい。ただし、Kさんの目の高さは、丸い玉と同じ高さとする。

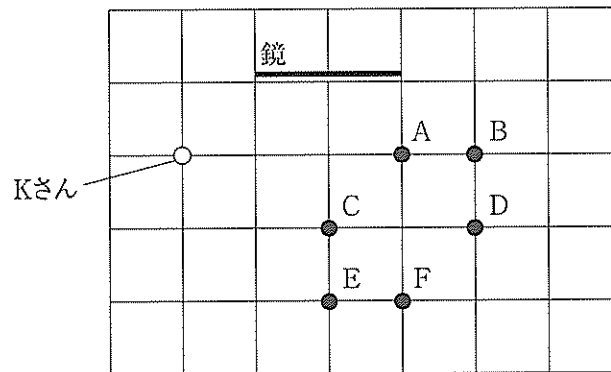

- 1. A, C, Fの3か所
- 2. A, D, Fの3か所
- 3. C, E, Fの3か所
- 4. A, B, Dの3か所

(イ) 右の図のように、台車を斜面上に置き、糸で引いて静止させた。この状態から、台車を静止させたまま斜面の角度を大きくしていくと、糸が台車を引く力と、台車にはたらく垂直抗力はそれぞれどのように変化するか。最も適するものを次の1～6の中から一つ選び、その番号を答えなさい。ただし、糸が台車を引く力の向きは、斜面の角度が変化しても常に斜面と平行であるものとする。

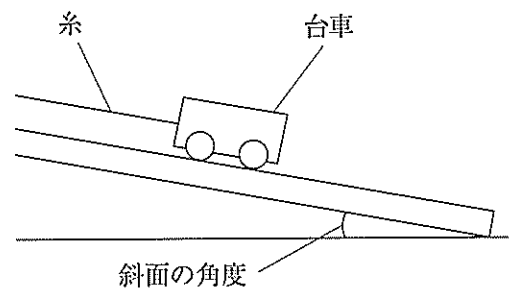

	糸が台車を引く力	台車にはたらく垂直抗力
1	大きくなる	大きくなる
2	大きくなる	小さくなる
3	大きくなる	変化しない
4	変化しない	大きくなる
5	変化しない	小さくなる
6	変化しない	変化しない

(ウ) ふりこの運動について調べるために、一定時間ごとのふりこの位置の変化を、ストロボスコープを用いて記録した。右の図は、ふりこが左側の最も高い位置Aから右側の最も高い位置Bへ1回運動したときの記録を表したものである。

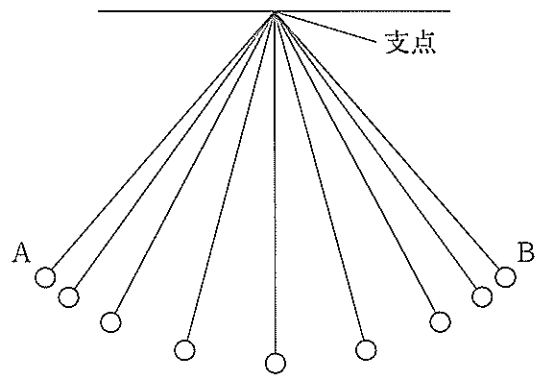

次の は、おもりがAからBまで1回運動するとき、おもりがもつエネルギーの変化に関する説明である。文中の (あ), (い) にあてはまるものの組み合わせとして最も適するものをあとの1～6の中から一つ選び、その番号を答えなさい。ただし、ふりこの支点にはたらく摩擦力や、おもりと糸にはたらく空気の抵抗は考えないものとする。

おもりがAからBまで1回運動するとき、おもりがもつ運動エネルギーは (あ)。また、おもりがもつ力学的エネルギーは (い)。

- | | |
|-----------------|--------------|
| 1. あ：増加したのち減少する | い：減少したのち増加する |
| 2. あ：増加したのち減少する | い：一定に保たれる |
| 3. あ：一定に保たれる | い：減少したのち増加する |
| 4. あ：一定に保たれる | い：一定に保たれる |
| 5. あ：減少したのち増加する | い：減少したのち増加する |
| 6. あ：減少したのち増加する | い：一定に保たれる |

問2 次の各問いに答えなさい。

(ア) Kさんは、鉄の密度を求めるために、質量55.1gの鉄のできた物体の体積を、50cm³の水を入れたメスシリンダーに沈める方法で測定した。このとき測定した体積の値を用いてKさんが求めた鉄の密度の値は7.35g/cm³であったが、教科書で確認した鉄の密度の値は7.87g/cm³であった。これらの密度の値のずれの原因が、Kさんが正確に体積を測定できなかったためだとすると、Kさんがメスシリンダーから読みとった値についてどのようなことがいえるか。最も適するものを次の1～4の中から一つ選び、その番号を答えなさい。

1. Kさんが読みとった値は57.5cm³であり、この値は正確な値よりも大きかった。
2. Kさんが読みとった値は57.5cm³であり、この値は正確な値よりも小さかった。
3. Kさんが読みとった値は57.0cm³であり、この値は正確な値よりも大きかった。
4. Kさんが読みとった値は57.0cm³であり、この値は正確な値よりも小さかった。

(イ) 次の 中の a～d のうち、物質のなりたちと変化に関する説明として適切なものはどれか。その組み合わせとして最も適するものをあとの 1～6 の中から一つ選び、その番号を答えなさい。

- a 液体の水が水蒸気になるとき、1つの水分子をつくっている原子の数が変わる。
- b 原子が電子を失うと、-の電気を帯びた陰イオンになる。
- c 塩化ナトリウムとアンモニアは、どちらも分子をつくって存在している化合物である。
- d 鉄と硫黄を混ぜて加熱したときにできる黒い物質は、化合物である。

1. aとb 2. aとd 3. bとc 4. cとd 5. cのみ 6. dのみ

(ウ) うすい塩酸とうすい水酸化ナトリウム水溶液をそれぞれビーカーに用意し、ビーカーから3本の試験管A～Cに、次の表に示す体積の水溶液をそれぞれ入れた。また、試験管A～Cの水溶液のpHを測定したところ、試験管Bの水溶液のpHは7.0であった。このとき、(i)試験管Aの水溶液中で最も数が多いイオン、(ii)試験管Cの水溶液中で最も数が多いイオンとして最も適するものをあとの1～4の中からそれぞれ一つずつ選び、その番号を答えなさい。

試験管	A	B	C
うすい塩酸の体積 [cm ³]	2.0	2.0	2.0
うすい水酸化ナトリウム水溶液の体積 [cm ³]	2.0	4.0	6.0

- 1. 水素イオン
- 2. 塩化物イオン
- 3. ナトリウムイオン
- 4. 水酸化物イオン

問3 次の各問いに答えなさい。

(ア) 右の図は、ヒトが右うでを曲げているところを正面から見たときの骨格と、うでの曲げ伸ばしに関わる筋肉のようすを表したものである。ただし、図中の筋肉 A, B のけんが骨 P, Q, R のうちどの骨についているかについては省略してある。(i) 図中で省略されている筋肉 A, B のけんはそれぞれ骨 P, Q, R のうちどの骨についているか。また、(ii) 図の状態からうでを伸ばしたあと、筋肉 A, B は縮んでいるか、ゆるんでいるか。最も適するものをそれぞれの選択肢の中から一つずつ選び、その番号を答えなさい。

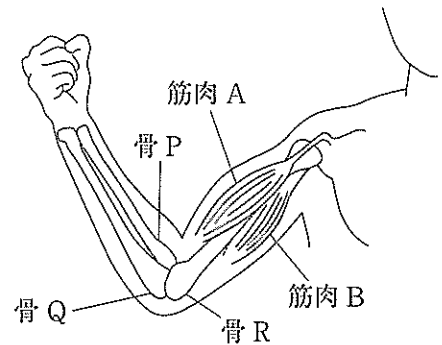

- (i)の選択肢
1. 筋肉 A のけんは骨 P についており、筋肉 B のけんは骨 Q についている。
 2. 筋肉 A, 筋肉 B のけんはどちらも骨 R についている。
 3. 筋肉 A のけんは骨 P についており、筋肉 B のけんは骨 R についている。
 4. 筋肉 A のけんは骨 R についており、筋肉 B のけんは骨 Q についている。

- (ii)の選択肢
1. 筋肉 A, 筋肉 B はどちらも縮んでいる。
 2. 筋肉 A, 筋肉 B はどちらもゆるんでいる。
 3. 筋肉 A は縮んでおり、筋肉 B はゆるんでいる。
 4. 筋肉 A はゆるんでおり、筋肉 B は縮んでいる。

(イ) 無セキツイ動物についての説明として最も適するものを次の 1～4 の中から一つ選び、その番号を答えなさい。

1. 節足動物は内骨格をもち、そのからだには節がある。
2. 節足動物のなかまには甲殻類や昆虫類があり、どちらも筋肉をもたない。
3. 軟体動物の内臓は、外とう膜でおおわれている。
4. 軟体動物のなかまには水中で生活するものが多く、それらは肺と皮膚で呼吸をする。

(ウ) ネコの体毛の長さを決める遺伝子にはLとℓがあり、Lを1つでももつと短毛のネコとなり、ℓのみをもつと長毛のネコとなる。ある短毛のネコXと別のネコとの間に生まれる複数の子の体毛の長さから、ネコXのもつ遺伝子についていえることとして最も適するものを次の1～4の中から一つ選び、その番号を答えなさい。ただし、L、ℓ以外の遺伝子は体毛の長さに影響を与えないものとする。

1. 短毛のネコが1匹でも生まれた場合、ネコXのもつ遺伝子はLLであると特定できる。
2. 短毛のネコが1匹でも生まれた場合、ネコXのもつ遺伝子はLℓであると特定できる。
3. 長毛のネコが1匹でも生まれた場合、ネコXのもつ遺伝子はLLであると特定できる。
4. 長毛のネコが1匹でも生まれた場合、ネコXのもつ遺伝子はLℓであると特定できる。

問4 次の各問いに答えなさい。

(ア) Kさんは、海に面したある地域で、よく晴れた日の風向を観測し、その結果を次の表にまとめた。また、この日以降も観測を続けたところ、よく晴れた日の風向が多くの日で同じようになることに気がつき、これらの観測の結果から考えられることを□にまとめた。文中の(あ)、(い)、(う)にあてはまるものの組み合わせとして最も適するものをあとの1～8の中から一つ選び、その番号を答えなさい。

時刻〔時〕	9	10	11	12	13	14
風向	北北東	北北東	南南東	南南東	南	南

時刻〔時〕	15	16	17	18	19	20
風向	南南東	南南東	南東	東南東	北東	北北東

陸は海に比べてあたたまりやすいので、日中は陸上の気温が海上の気温に比べて高くなる。そのため、陸上では(あ)気流が生じて気圧が(い)、海上と陸上の気圧の差によって風が吹くといわれている。表から考えると、観測した場所の(う)に海があることになり、この方位は実際に海がある方位と一致している。

- | | | | | | |
|---------|-------|-----|---------|-------|-----|
| 1. あ：上昇 | い：上がり | う：北 | 2. あ：上昇 | い：上がり | う：南 |
| 3. あ：上昇 | い：下がり | う：北 | 4. あ：上昇 | い：下がり | う：南 |
| 5. あ：下降 | い：上がり | う：北 | 6. あ：下降 | い：上がり | う：南 |
| 7. あ：下降 | い：下がり | う：北 | 8. あ：下降 | い：下がり | う：南 |

(イ) 次の 中の A～C は太陽系の惑星についての説明である。それぞれの惑星についてのものか。その組み合わせとして最も適するものをあとの 1～8の中から一つ選び、その番号を答えなさい。

- A 二酸化炭素を主成分とする厚い大気におおわれている。表面温度は 400℃をこえるほど高い。
- B 太陽系の惑星の中で最も太陽に近いところにある。大気はきわめてうすい。
- C 太陽系の惑星の中で 2 番目に大きい。水素を主成分とする大気におおわれている。

- | | |
|-------------------------------|-------------------------------|
| 1. A : 火星 B : 金星 C : 土星 | 2. A : 火星 B : 金星 C : 木星 |
| 3. A : 火星 B : 水星 C : 土星 | 4. A : 火星 B : 水星 C : 木星 |
| 5. A : 金星 B : 火星 C : 土星 | 6. A : 金星 B : 火星 C : 木星 |
| 7. A : 金星 B : 水星 C : 土星 | 8. A : 金星 B : 水星 C : 木星 |

(ウ) 右の図は、北半球のおよそ北緯 35 度、東経 139 度である場所で、秋分の日太陽の日周運動を観察し、透明半球の球面上に記録したものであり、図中の矢印は太陽が動いた向きを表している。同じ日の太陽の日周運動を、次の(i), (ii)の場所で同様に観察すると、その記録はどのようなになると考えられるか。最も適するものをあとの 1～8の中からそれぞれ一つずつ選び、その番号を答えなさい。

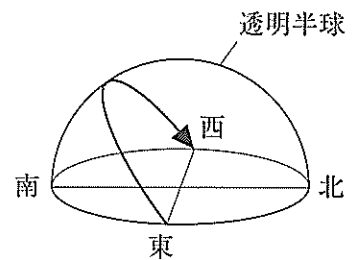

- (i) 南半球のおよそ南緯 35 度、東経 139 度である場所
- (ii) 北極付近

- | | | |
|----|----|----|
| 1. | 2. | 3. |
| | | |
| 4. | 5. | 6. |
| | | |
| 7. | 8. | |
| | | |

問5 Kさんは、電流と磁界の関係について調べるために、次のような実験を行った。これらの実験とその結果について、あとの各問いに答えなさい。ただし、〔実験1〕において、電熱線を除くすべての部品の電気抵抗は考えないものとする。

〔実験1〕 図1のように、スタンドに取りつけた木の棒にコイルをつらし、U字形の磁石をN極とS極の間にコイルのXからYの部分が入るように置いた。このコイルに電熱線、スイッチ、電源装置をつないだ回路をつくり、電源装置の電圧を5.0 Vにしてスイッチを入れると、コイルはU字形の磁石がつくる磁界の中で力を受けて図1の矢印の向きに動き、あるところで静止した。このとき、回路に流れている電流は0.50 Aであった。



図1

〔実験2〕 図2のように、コイルに検流計をつないだ回路をつくり、S極を下にした棒磁石を、図2で示した位置から矢印の向きに、S極の先端がコイルに入るまで一定の速さで近づけたところ、回路に電流が流れた。

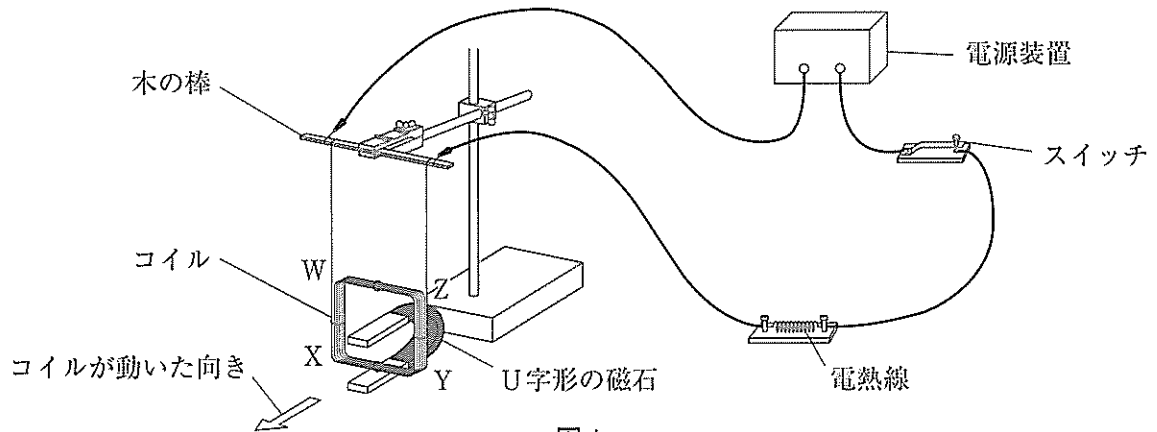

図2

(ア) 〔実験1〕において、コイルが図1の矢印の向きに動いたときの、磁石の置き方とコイルに流れていた電流の向きは、次の□中のa～dのどれであったと考えられるか。最も適するものをあとの1～4の中から一つ選び、その番号を答えなさい。

- | |
|---|
| <p>a 磁石はN極を上にして置いてあり、コイルに流れていた電流の向きはW→X→Y→Zであった。</p> <p>b 磁石はN極を上にして置いてあり、コイルに流れていた電流の向きはZ→Y→X→Wであった。</p> <p>c 磁石はS極を上にして置いてあり、コイルに流れていた電流の向きはW→X→Y→Zであった。</p> <p>d 磁石はS極を上にして置いてあり、コイルに流れていた電流の向きはZ→Y→X→Wであった。</p> |
|---|

1. aまたはc 2. aまたはd 3. bまたはc 4. bまたはd

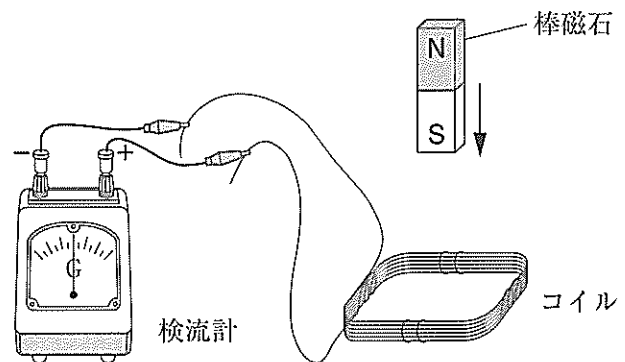
(イ) [実験1]の回路における電熱線を、抵抗の大きさが5Ωまたは10Ωの電熱線を合わせて2つ用いて、次の1～4のようにしたものに置き換えて同様の実験を行うとき、コイルの動く幅が[実験1]より小さくなるものはどれか。最も適するものを1～4の中から一つ選び、その番号を答えなさい。

- | | |
|-----------------------|-------------------------|
| 1. 5Ωの電熱線を2つ直列に接続したもの | 2. 5Ωと10Ωの電熱線を直列に接続したもの |
| 3. 5Ωの電熱線を2つ並列に接続したもの | 4. 5Ωと10Ωの電熱線を並列に接続したもの |

(ウ) [実験2]において、次の□中のア～エのように条件を一つだけ変えて実験を行うとき、[実験2]より大きい電流が流れるものはどれか。その組み合わせとして最も適するものをあとの1～6の中から一つ選び、その番号を答えなさい。

ア 棒磁石を近づける速さを速くする。	イ 棒磁石を動かし始める位置を低くする。
ウ 棒磁石をより磁力の強いものに取りかえる。	エ コイルの巻き数を少なくする。

1. アとイ 2. アとウ 3. アとエ 4. イとウ 5. イとエ 6. ウとエ

(エ) 次の□は、Kさんが[実験2]から発電機に興味をもち、調べたことをまとめたものである。文中の(あ)、(い)に最も適するものをそれぞれの選択肢の中から一つずつ選び、その番号を答えなさい。

電磁誘導を利用して電流を発生させるための装置を発電機という。図3は発電機のしくみを模式的に示したものであり、①→②→③→④→①→…のように磁石を時計まわりに一定の速さで回転させているようすを表している。この磁石の回転により、コイルの内部の磁界が変化し続け、発電機につないだ電熱線に電流を流すことができる。

図3

図3から、磁石が①の位置にあるとき、磁石がコイルAの内部につくる(あ)しているために、電熱線には矢印のように左向きの電流が流れていることがわかる。同様にして、磁石が②、③、④の位置にあるとき、電熱線に流れている電流の向きはそれぞれ(い)であることがわかる。

- | | | |
|---------|-----------------|-----------------|
| (あ)の選択肢 | 1. 右向きの磁界の強さが増加 | 2. 右向きの磁界の強さが減少 |
| | 3. 左向きの磁界の強さが増加 | 4. 左向きの磁界の強さが減少 |
| (い)の選択肢 | 1. 右向き、右向き、左向き | 2. 右向き、左向き、右向き |
| | 3. 左向き、右向き、右向き | 4. 左向き、左向き、左向き |

問6 Kさんは、金属の酸化とそれにもなう質量変化について調べるために、次のような実験を行った。これらの実験とその結果について、あとの各問いに答えなさい。

〔実験1〕 図1のように、丸めたスチールウールを2本の銅線にはさんだものと砂を入れた丸底フラスコに、酸素をみたして密閉した装置を用意し、銅線に電流を流すことによってスチールウールを燃焼させた。スチールウールの燃焼前と燃焼後の装置全体の質量を測定したところ、質量は変化していなかった。



図1

〔実験2〕 図2のように、銅粉1.0gをステンレス皿の上で一定時間加熱し、よく冷やしてから質量を測定した。その後、銅粉が飛び散らないようにかき混ぜてから再び同じ時間加熱し、よく冷やしてから質量を測定するという操作を、加熱後の質量が変化しなくなるまでくり返した。また、マグネシウム1.0gについても同様の操作を加熱後の質量が変化しなくなるまでくり返した。

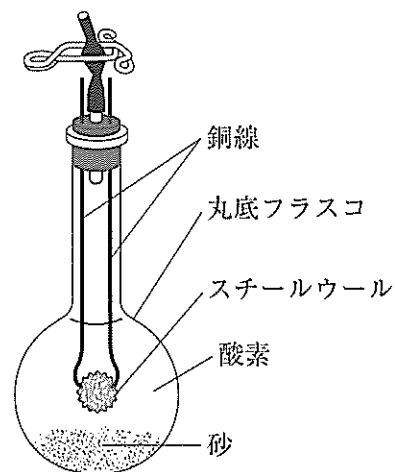

図2

〔実験3〕 〔実験2〕における銅とマグネシウムの質量を0.2g、0.4g、0.6g、0.8gと変えて、〔実験2〕と同様の操作を、加熱後の質量が変化しなくなるまでくり返した。図3は、金属の質量と化合した酸素の質量との関係を〔実験2〕の結果とあわせてグラフに表したものである。

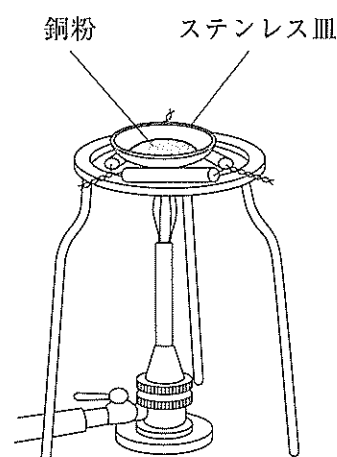

図3

(ア) [実験1]において、スチールウールの燃焼前と燃焼後で装置全体の質量が変化しなかった理由として最も適するものを次の1～4の中から一つ選び、その番号を答えなさい。

1. スチールウールの燃焼によってできた物質の質量が、もとのスチールウールと同じであるため。
2. スチールウールは変化せず、燃焼によって減少した酸素の質量の分だけ別の気体が発生したため。
3. スチールウールの燃焼によってできた物質の質量が、燃焼によって減少した酸素の分だけ、もとのスチールウールの質量より増加したため。
4. スチールウールの燃焼によってできた物質の質量が、燃焼によって増加した酸素の分だけ、もとのスチールウールの質量より減少したため。

(イ) [実験2]における、銅粉1.0gを加熱したときの加熱の回数と加熱後の質量との関係を表したものとして最も適するものを次の1～4の中から一つ選び、その番号を答えなさい。

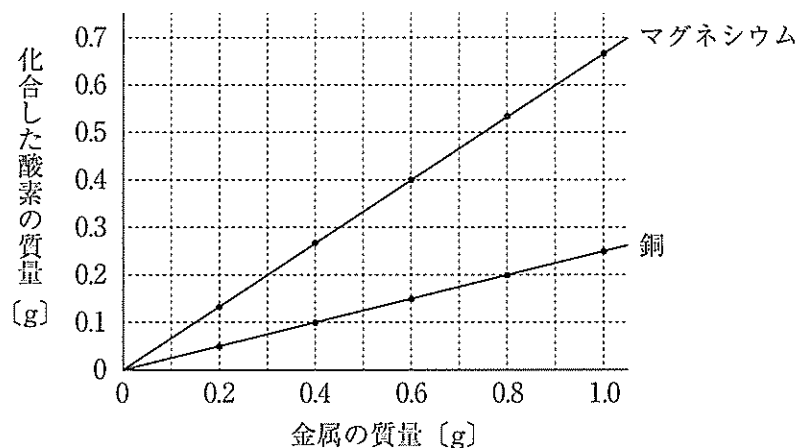
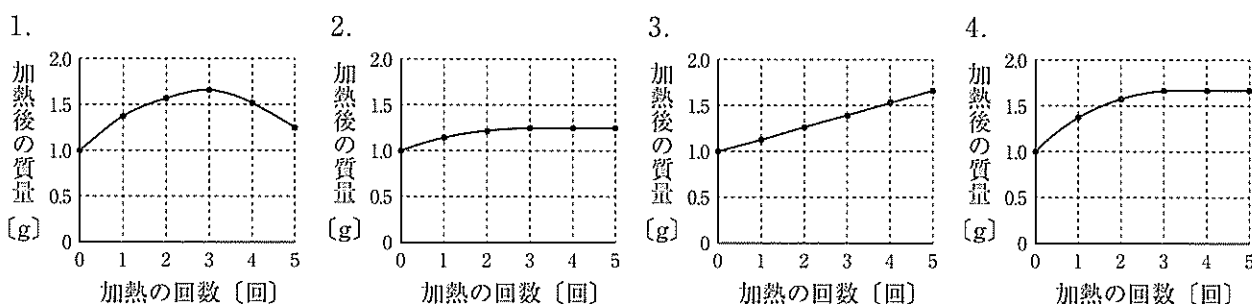

(ウ) [実験2], [実験3]において、同じ質量の銅とマグネシウムに化合する酸素の質量をそれぞれ a, b とすると, [実験2], [実験3]の結果から, a と b の比 a : b はどのようになると考えられるか。最も適するものを次の1～6の中から一つ選び、その番号を答えなさい。

1. 1 : 2 2. 1 : 4 3. 2 : 3 4. 3 : 5 5. 3 : 8 6. 4 : 5

(エ) 次の は, [実験2], [実験3]に関するKさんと先生の会話である。(X)に最も適する内容を, 原子という語を用いて8字以内で書きなさい。また, (Y)に最も適するものをあとの選択肢の中から一つ選び, その番号を書きなさい。

Kさん 「[実験2], [実験3]の結果から, 同じ質量の銅とマグネシウムに化合する酸素の質量を比べると, マグネシウムの方が多いことがわかりました。」

先生 「そうですね。一方, 銅やマグネシウムが酸素と化合するとき, 銅もマグネシウムも原子1個につき酸素原子1個が結びつくことがわかっています。ここまでにわかったことをふまえて, 銅とマグネシウムの原子1個の質量はどちらが大きいと考えてみましょう。」

Kさん 「はい。同じ質量の銅とマグネシウムを比べると, 銅の方がマグネシウムよりもふくまれている (X)と考えられます。このことから, 原子1個の質量は (Y)の方が大きいと思います。」

先生 「そのとおりですね。」

1. 銅 2. マグネシウム

問7 Kさんは、植物の光合成と呼吸について調べるために、次のような実験を行った。これらの実験とその結果について、あとの各問いに答えなさい。

〔実験1〕① 光が当たらないところに十分長い時間置いた2つのオオカナダモ a, bの葉を1枚ずつ取り、脱色して、ヨウ素液で染色したあと、葉の細胞のようすを観察したところ、a, bどちらの葉の細胞の中にも青紫色に染色された部分は見られなかった。

② ①のあと、aを光が当たるところに、bを光が当たらないところに十分長い時間置き、①と同様にa, bの葉の細胞のようすを観察したところ、aの葉の細胞の中には青紫色に染色された部分が見られたが、bの葉の細胞の中には青紫色に染色された部分は見られなかった。

〔実験2〕 図1のように、2枚のポリエチレンの袋に、ある植物を同じ質量ずつ入れ、どちらの袋にも十分に息を吹き込み、装置1, 2とした。装置1は光が当たる場所に置き、装置2は暗箱に入れて光が当たらないようにした。この状態で一定時間放置したあと、袋の中の二酸化炭素濃度を測定した。ただし、一定時間放置する前の装置1, 2の袋の中の二酸化炭素濃度は同じ値とし、袋の口は閉じてある。



図1

(ア) 図2は、オオカナダモの細胞を模式的に表したものである。(i)図2のア～エのうち、〔実験1〕で青紫色に染色された部分、(ii)その部分の名称として最も適するものをそれぞれの選択肢の中から一つずつ選び、その番号を答えなさい。

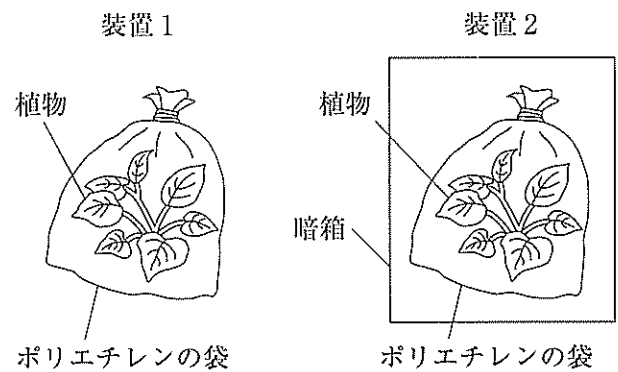

図2

- | | | | | |
|----------|------|--------|-------|--------|
| (i)の選択肢 | 1. ア | 2. イ | 3. ウ | 4. エ |
| (ii)の選択肢 | 1. 核 | 2. 細胞壁 | 3. 液胞 | 4. 葉緑体 |

(イ) 次の 中の A～Dのうち、〔実験1〕の結果から確認できることはどれか。最も適するものをあとの1～6の中から一つ選び、その番号を答えなさい。

A 光合成には二酸化炭素が必要である。	B 光合成によって酸素が作られる。
C 光合成には水が必要である。	D 光合成には光が必要である。

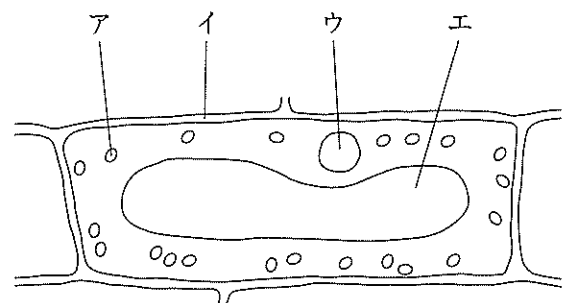
1. AとC 2. AとD 3. BとC 4. CとD 5. Bのみ 6. Dのみ

(ウ) 〔実験2〕について、装置1の二酸化炭素濃度の変化が、植物のはたらきによるものであることを示すためには、(i)どのような装置を用意して対照実験を行えばよいか。また、(ii) (i)で用意した装置を一定時間放置したあとの、袋の中の二酸化炭素濃度の値がどのようになればよいか。最も適するものをそれぞれの選択肢の中から一つずつ選び、その番号を答えなさい。

- (i)の選択肢
1. 袋に植物を入れずに十分に息を吹き込み、光が当たる場所に置いた装置
 2. 袋に植物を入れずに十分に息を吹き込み、暗箱に入れた装置
 3. 袋に植物を入れて酸素でみたし、光が当たる場所に置いた装置
 4. 袋に植物を入れて酸素でみたし、暗箱に入れた装置

- (ii)の選択肢
1. 放置する前の値よりも大きくなる
 2. 放置する前の値よりも小さくなる
 3. 放置する前の値と等しくなる

(エ) 次の は、〔実験2〕に関する先生とKさんの会話である。文中の(あ)、(い)にあてはまるものの組み合わせとして最も適するものをあとの1～4の中から一つ選び、その番号を答えなさい。ただし、装置1, 2で植物が呼吸によって出す二酸化炭素の量は同じであるとする。また、植物が出す水蒸気による二酸化炭素濃度への影響はないものとする。

先生	「一定時間放置する前の装置1, 2の二酸化炭素濃度の値をP, 放置したあとの装置1, 2の二酸化炭素濃度の値をそれぞれQ, Rとして、これらの値が、光合成や呼吸とどのように関係するかを整理してみましょう。」
Kさん	「はい。まず、この植物が行った呼吸によって、二酸化炭素濃度がRから(あ)を引いたときの差だけ増加したことがわかります。」
先生	「そうですね。それでは、実験結果が $P > Q$ となるのは、どのような場合でしょうか。」
Kさん	「植物が光合成によって取り入れた二酸化炭素の量が、呼吸によって出した二酸化炭素の量よりも(い)場合です。」
先生	「そのとおりですね。光合成と呼吸による気体の出入りに着目すると、実験結果が $P < Q$ や $P = Q$ となる場合もありますね。」

1. あ:P い:多い 2. あ:P い:少ない
3. あ:Q い:多い 4. あ:Q い:少ない

問8 Kさんは、地層のでき方について調べるために、次のような観察を行った。これらの観察とその結果について、あとの各問いに答えなさい。ただし、ボーリング調査が行われた地域の地層はある方位に向かって一定の傾きで下がっていること、また、各層の厚さは一定であり、地層の上下の逆転やしゅう曲および断層はないことがわかっている。

〔観察〕 標高の異なる3つの地点A～Cで行われたボーリング調査の試料を観察した。図1はA～Cの位置関係と標高を示したものであり、AとBは東西方向に位置し、BとCは南北方向に位置している。また、図2はこの調査の試料を柱状図にまとめたものである。図2のXの部分にくわしく観察したところ、粒の大きさが異なる3つの層①～③でできていることがわかった。図3は、そのようすを示したものである。



図1



図2

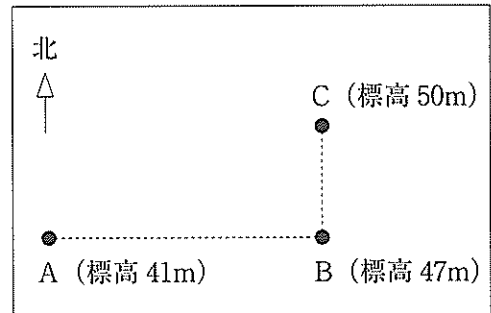

図3

(ア) Kさんは、図2の凝灰岩の層Yをかぎ層として、この地域の地層について考えた。一般的に、凝灰岩の層をかぎ層として用いる理由として最も適するものを次の1～4の中から一つ選び、その番号を答えなさい。

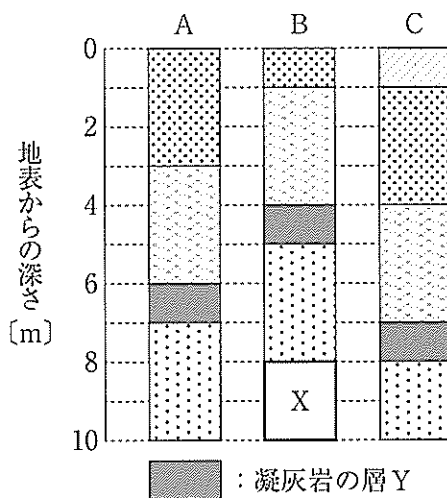
1. 凝灰岩は生物の死がいなどでできており、その地層が堆積したときの環境を特定できる化石がふくまれることがあるため。
2. 凝灰岩は生物の死がいなどでできており、その地層が堆積した時期を特定できる化石がふくまれることがあるため。
3. 凝灰岩は火山灰などでできており、その地層が火山のふもとで堆積したことがわかるため。
4. 凝灰岩は火山灰などでできており、その地層が広い範囲で同時期に堆積したことがわかるため。

(イ) 次の は、Kさんがこの地域の地層の傾き方についてまとめたものである。文中の（あ）に最も適するものをあとの1～4の中から一つ選び、その番号を書きなさい。また、（い）に適する値を書きなさい。

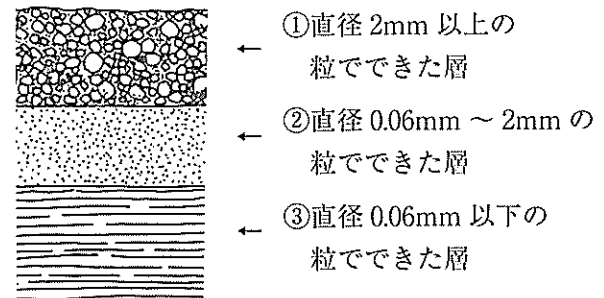
観察の結果、この地域の地層は（あ）に向かって下がっていることがわかった。したがって、もし、図1の地点Aと地点Bの midpoint に位置する、標高60 mの地点Dでボーリング調査を行ったとすると、地表から（い）m掘り進めたところで凝灰岩の層Yに達すると考えられる。

1. 西から東 2. 東から西 3. 北から南 4. 南から北

(ウ) 図2のXの部分について、図3の①～③の層を構成する粒の名称の組み合わせとして最も適するものを次の1～6の中から一つ選び、その番号を答えなさい。

1. ①：泥 ②：れき ③：砂 2. ①：泥 ②：砂 ③：れき
3. ①：れき ②：泥 ③：砂 4. ①：れき ②：砂 ③：泥
5. ①：砂 ②：泥 ③：れき 6. ①：砂 ②：れき ③：泥

(エ) 図2のXの部分について、図3の①～③の層は海底で堆積したものであるとすると、これらの層ができたときのようすについて説明したものとして最も適するものを次の1～4の中から一つ選び、その番号を答えなさい。

1. 洪水によって一気に海に流れ込んだ土砂が、河口の近くで海底に沈んだことで、①～③の層が堆積した。
2. 洪水によって一気に海に流れ込んだ土砂が、河口の遠くで海底に沈んだことで、①～③の層が堆積した。
3. ③の層が堆積した当時、堆積した場所は河口から遠く離れていたが、その後、しだいに河口からの距離が近くなり、②の層、①の層の順に堆積した。
4. ③の層が堆積した当時、堆積した場所は河口に近かったが、その後、しだいに河口からの距離が遠くなり、②の層、①の層の順に堆積した。

(問題は、これで終わりです。)

IV 理科 正答表並びに採点上の注意 追検査 (令和3年度)

問1	(ア)	4	3点
	(イ)	2	3点
	(ウ)	2	3点

問2	(ア)	1	3点	
	(イ)	6	3点	
	(ウ)	(i)	2	両方 できて 3点
		(ii)	3	

問3	(ア)	(i)	1	両方 できて 3点
		(ii)	4	
	(イ)	3	3点	
	(ウ)	4	3点	

問4	(ア)	4	3点	
	(イ)	7	3点	
	(ウ)	(i)	5	両方 できて 3点
		(ii)	8	

問5	(ア)	3	4点	
	(イ)	2	4点	
	(ウ)	2	4点	
	(エ)	あ	3	両方 できて 4点
		い	1	

問6	(ア)	3	4点	
	(イ)	2	4点	
	(ウ)	5	4点	
	(エ)	X	原子の数が 少ない と考えられます。	両方 できて 4点
		Y	1	

問7	(ア)	(i)	1	両方 できて 4点
		(ii)	4	
	(イ)	6	4点	
	(ウ)	(i)	1	両方 できて 4点
		(ii)	3	
(エ)	1	4点		

問8	(ア)	4	4点	
	(イ)	あ	2	両方 できて 4点
		い	21	
	(ウ)	4	4点	
	(エ)	3	4点	

採点上の注意

【問題全般について】

- 中間点は、問 6(エ)以外には設けないこと。
- 疑問点は複数の採点者及び点検者によって判断し、校内で統一すること。
- 誤字・脱字（句読点に係る誤りを含む）の判断については、校内で統一すること。

【中間点のない記述問題について】

- 問 8(イ)について
 - ・ (あ), (い) 両方できて正答とし、4点を与える。
 - ・ (い) について、21.0 等、小数点以下に 0 をつけたものも可とする。

【中間点のある記述問題について】

- 問 6(エ)について
 - ・ 正答例以外であっても、与えられた条件をすべて満たし、**得点項目 A** の条件を満たすならば、正答として 4 点を与える。
得点項目 A
 - (あ) X について、銅の方がマグネシウムよりも「原子の数が少ない」という趣旨が読み取れること。
 - (い) Y について、1 を選択していること。
 - ・ 指定語句は「原子」である。
 - ・ 指定語句が脱落している場合は誤答とする。
 - ・ 誤ったことを書き加えている解答は誤答とする。
 - ・ 指定語句を含めて、誤字・脱字（句読点に係る誤りを含む）については、その数にかかわらず 1 点減点とする。したがって、中間点は 3 点となる。

令和3年度

神奈川県公立高等学校入学者選抜学力検査問題

共通選抜 全日制の課程（追検査）

I 外国語（英語）

注意事項

- 1 開始の合図があるまで、この問題冊子を開いてはいけません。
- 2 問題は問8まであり、1ページから14ページに印刷されています。
- 3 答えは、解答用紙の決められた欄に、記入またはマークしなさい。
- 4 数字や文字などを記述して解答する場合は、解答欄からはみ出さないように、はっきり書き入れなさい。
- 5 マークシート方式により解答する場合は、その番号の○の中を塗りつぶしなさい。
- 6 英語で答える場合は、活字体でも筆記体でもかまいません。
- 7 終了の合図があったら、すぐに解答をやめなさい。

受 検 番 号

番

問1 リスニングテスト（放送の指示にしたがって答えなさい。放送を聞きながらメモをとってもかまいません。）

(ア) チャイムのところに入るケンの言葉として最も適するものを、次の1～4の中からそれぞれ一つずつ選び、その番号を答えなさい。

- No.1
1. It took a long time to find it.
 2. I need it to write my name.
 3. It may be hard to leave school.
 4. I think I used it in the music room.

- No.2
1. I will make a video for her with my family.
 2. Her birthday party will be exciting.
 3. It's my sister's birthday today.
 4. I'm sure she was happy to see us.

- No.3
1. We will meet our friends at 9:00 so I can wait for an hour.
 2. We have to leave here at 9:15 so I can stay for fifteen minutes.
 3. You can wait for fifteen minutes but we will arrive late at the library.
 4. We can run to my house together if you want to get your dictionary.

(イ) 対話の内容を聞いて、それぞれの質問の答えとして最も適するものを、あとの1～4の中から一つずつ選び、その番号を答えなさい。

No.1 質問: **What are Peter and Aki talking about?**

1. Their favorite animals.
2. Their favorite places.
3. Aki's dream.
4. Peter's work.

No.2 質問: **What can we say about Aki?**

1. Aki will play the guitar at the music festival on Sunday at noon.
2. Aki will not be at the music festival on Sunday evening.
3. Aki will go to the music festival on the first day.
4. Aki will not have time to see Peter's sister at the music festival.

(ウ) マリコのクラスの英語の授業で、ジョーンズ先生が宿題の内容について説明します。説明を聞いて、次のNo 1 とNo 2 の問いに答えなさい。

No.1 説明を聞いてマリコが作った次の<メモ>を完成させるとき、 ~ の中に入れるものの組み合わせとして最も適するものを、あとの1~6の中から一つ選び、その番号を答えなさい。

<メモ>

An interesting place in our city

- I will write three things.
 1. Where and why
 2.
 3.
- I need to .

- | | | |
|----------------------|--------------|--------------------|
| 1. ① The best season | ② People | ③ go to the place |
| 2. ① The old stadium | ② Classmates | ③ show famous food |
| 3. ① The coldest day | ② History | ③ go to the place |
| 4. ① The best season | ② History | ③ find a picture |
| 5. ① The coldest day | ② Classmates | ③ show famous food |
| 6. ① The old stadium | ② People | ③ find a picture |

No.2 説明を聞いてマリコが書いた次の<発表原稿>の()の中に適する1語を英語で書きなさい。ただし、答えは()内に指示された文字で書き始め、一つの_に1文字が入るものとします。

<発表原稿>

Hi, everyone. In our city, there is a place called Minato-machi. It is a very beautiful place. Please look at this picture. I am sure that people from other (c _ _ _ _ _) will think Minato-machi is interesting because there are many old *temples there. These temples are about 500 years old. Fall is the best time to visit the temples in Minato-machi. Thank you.

* temples : 寺

問2 次の英文は、ルーシー (Lucy) とタケル (Takeru) の対話です。対話文中の(ア)~(ウ)の () の中にそれぞれ適する1語を英語で書きなさい。ただし、答えはそれぞれの () 内に指示された文字で書き始め、一つの _ に1文字が入るものとします。

Lucy: What did you do this weekend, Takeru ?

Takeru: I went *fishing with my father yesterday. My father is good at fishing and I also did well yesterday. I (ア) (c _ _ _ _) a lot of *fish with my new fishing *rod. My father made it for me.

Lucy: That's great. How was the *weather ?

Takeru: Yesterday was cloudy in the morning. Some people say that fishing is easier when it's not (イ) (s _ _ _ _).

Lucy: Did you take all the fish home ?

Takeru: No. We took some fish home. I cooked the fish for my family.

Lucy: Did your family have the fish for dinner last night ?

Takeru: No. We ate the fish for (ウ) (l _ _ _ _) yesterday. We went fishing very *early in the morning, so we came home before noon.

問3 次の(ア)~(エ)の文の () の中に入れるのに最も適するものを、あとの1~4の中からそれぞれ一つずつ選び、その番号を答えなさい。

(ア) He doesn't play the piano () night.

1. for 2. at 3. in 4. on

(イ) () drinking a lot of water on a hot day good for us ?

1. Is 2. Don't 3. No 4. Has

(ウ) () all the people leaving the park taken their *trash with them ?

1. Do 2. Are 3. Can 4. Have

(エ) What are things () you happy ?

1. make 2. made 3. that make 4. will make

問4 次の(ア)~(エ)の対話が完成するように、()内の六つの語の中から五つを選んで正しい順番に並べたとき、その()内で3番目と5番目にくる語の番号をそれぞれ答えなさい。(それぞれ一つずつ不要な語があるので、その語は使用しないこと。)

(ア) A: I'm so sad because Kenji has left our school.

B: Well, (1. during 2. when 3. about 4. how 5. him 6. visiting) our summer vacation starts?

(イ) A: Please tell (1. start 2. me 3. of 4. to 5. cleaning 6. when) the *classroom.

B: At 3:30, please.

(ウ) A: Do you (1. the 2. is 3. museum 4. when 5. know 6. where)?

B: Yes. It's near the station.

(エ) A: Can you go to the movies this weekend?

B: No, I can't. I (1. care 2. about 3. my 4. must 5. of 6. take) little sister.

* classroom : 教室

問5 次のA～Cのひとつづきの絵と英文は、高校生のサチコ (Sachiko) のある日の出来事を順番に表しています。Aの場面を表す<最初の英文>に続けて、Bの場面にふさわしい内容となるように、の中に適する英語を書きなさい。ただし、あとの<条件>にしたがうこと。

A

	<p><最初の英文></p> <p>Sachiko showed her favorite thing to her classmates in her English class. It was a picture of her with her friends.</p>
--	---

B

	<p>Sachiko said, "I keep this picture on my desk at home, so I can always remember my friends." One student, Tetsu, asked, "<input type="text"/></p>
--	--

C

	<p>"About a year ago," Sachiko answered. She also said, "My friends sang for me on my fifteenth birthday. We had a good time."</p>
--	--

<条件>

- ① taken を形を変えずに用いること。
- ② ①に示した語を含んで、全体を4語以上の1文で書くこと。
- ③ 文末は「?」で終わること。
- ※ 短縮形 (I'm や don't など) は1語と数え、符号 (, や ? など) は語数に含めません。

問6 次の英文は、中学生のユウジ (Yuji) が英語の授業でクラスの生徒に向けて行ったスピーチ (speech) の原稿です。英文を読んで、あとの(ア)~(ウ)の問いに答えなさい。

Hello, everyone. I'm Yuji. Today I will talk to you about sports. Sports are important in my life. I play soccer on our junior high school's team and I learn important things from being on the team. I learn how to work with other people. *Communication skills are important for everyone. They are important for students and *adults. I hope you will start to play sports after listening to my speech.

I want more people to play sports in Japan. Please look at the *graph. In 2018, 55.1% of Japanese adults played sports *once a week or more. When you look at the first number, 27.8% in 1991, and the last number, 55.1% in 2018, you can see that more adults started to play sports. But 55.1% is not great. (①) For adults, it is important to have good communication skills to work with other people. I think they need sports in their lives.

Graph

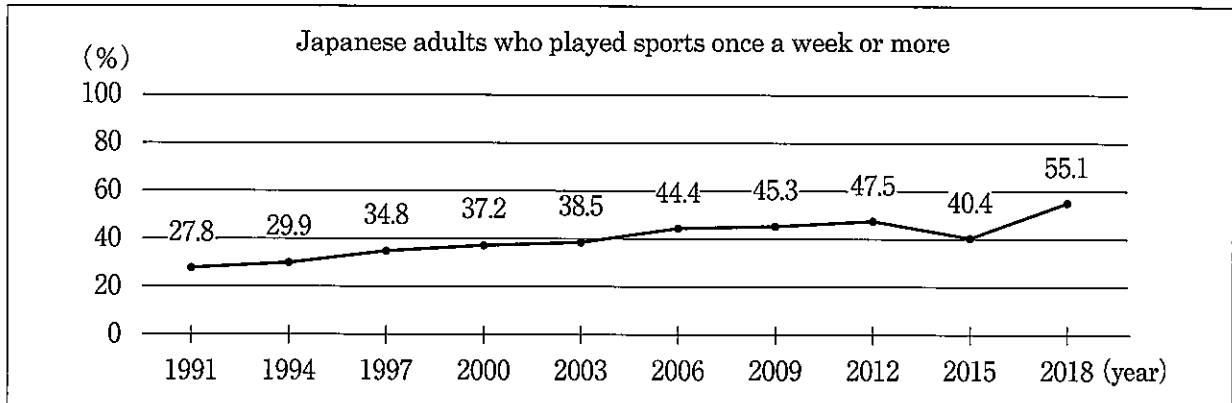

(スポーツ庁「平成30年度「スポーツの実施状況等に関する世論調査」について」をもとに作成)

Soccer is a team sport. (②) When we play a game, we try to understand what our team needs to do to *score *goals. After the game, we all talk about the things we did well and the things we can do better. At the next game, we sometimes try new things. We learn how to work together from playing soccer. We learn communication skills.

Last month, our junior high school's soccer team *organized a soccer game at the sports event in our city. The event was for people living in our city. People came to enjoy sports. Two teams were made. There were four old people, four junior high school students, and three children on *each team.

* Communication skills : コミュニケーション能力 adults : 成人 graph : グラフ once a week : 週一回
 score ~ : ~を勝ち取る goals : ゴール organized ~ : ~を準備した each : それぞれの

Some of my school friends and I changed the *rules of soccer a little for this game. Please look at the *chart we showed at the event. The *field had two *zones, Zone A and Zone B. Old people only played in Zone A. Junior high school students only played in Zone B. Zone B was not near the goals. Junior high school students *passed the *ball to old people. It was easier for old people to score a goal from Zone A because it was near the goals. Children played in any zone. We also had a *different rule about the number of points you can get for one goal.

Chart

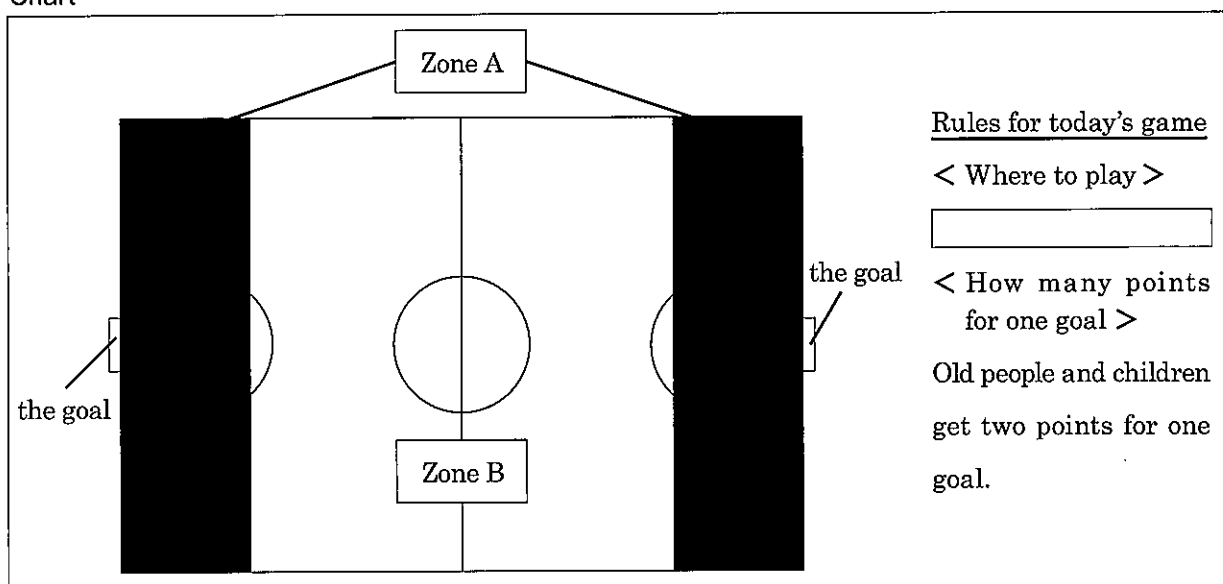

All players worked together at last month's event. Everyone enjoyed this new kind of soccer a lot and wanted to play it again. After the game, we talked. All of us thought having two zones was a good idea. Some people had some other new ideas.

First, we all said children *should not play in Zone A. Old people will feel *safer if children don't run near them. Second, we will have a smaller field. Everyone thought the field was too big this year. Third, we will use a *softer ball because it's safer. We want to try these new rules at next year's event.

We all worked together to make these new rules. We hope everyone will enjoy playing soccer again at next year's event.

I learn how to work with other people because I play soccer. You can learn communication skills from sports. Now, everyone, come out of the *classroom and play sports! (③) The communication skills you learn will always help you. Thank you.

* rules : ルール chart : 表 field : グラウンド zones : ゾーン passed ~ : ~をパスした
 ball : ボール different : 違った should ~ : ~すべきである safer : より安全な
 softer : より柔らかい classroom : 教室

(ア) 本文中の (①) ~ (③) の中に、次の A ~ C を意味が通るように入れるとき、その組み合わせとして最も適するものを、あとの 1 ~ 6 の中から一つ選び、その番号を答えなさい。

A. Also, don't forget to play sports when you become adults.

B. We have to work together as a team.

C. More adults must play sports.

1. ①-A ②-B ③-C

2. ①-A ②-C ③-B

3. ①-B ②-A ③-C

4. ①-B ②-C ③-A

5. ①-C ②-A ③-B

6. ①-C ②-B ③-A

(イ) Chart 中の の中に入れるのに最も適するものを、次の 1 ~ 4 の中から一つ選び、その番号を答えなさい。

1. Only children and junior high school students play soccer in Japan, so old people have to start playing soccer, too.

2. Old people do not play near the goals. Junior high school students play near the goals. Children play in any zone.

3. Zone A is for old people. Zone B is for junior high school students. Children can go to any zone on the field.

4. Only old people play in Zone A. Junior high school students and children play in Zone B.

(ウ) 次の a ~ f の中から、ユウジの発表の内容に合うものを二つ選んだときの組み合わせとして最も適するものを、あとの 1 ~ 8 の中から一つ選び、その番号を答えなさい。

a. In his speech, Yuji asked other students to play sports and to make a new kind of sport.

b. Yuji thinks Japanese adults need to know the rules of soccer and play soccer more.

c. Yuji thinks winning the game is more important than talking with other players.

d. The rules for next year's event were made by all of this year's players.

e. There will be two zones again in next year's game because all players liked having them.

f. The smaller ball in next year's game will be good for old people because they will feel safer.

1. a と c

2. a と e

3. b と d

4. b と f

5. c と d

6. c と f

7. d と e

8. d と f

問7 次の(ア)の英文と家具の配置計画図 (The plan for my furniture), (イ)の英文とウェブサイト (Website) や電子メール (E-mails) について, それぞれあとの質問の答えとして最も適するものを, 1~5の中からそれぞれ一つずつ選び, その番号を答えなさい。

(ア)

Saori and Amy are talking at school.

Saori: Hi, Amy. What are you doing?

Amy: I'm making a plan for my furniture. Do you remember my room?

Saori: Yes. I remember there was a bed by the door.

Amy: I will put the bed by the large *window. The bed will be in the *corner *across from the door.

Saori: Where will you put the books? I know you have a lot of books.

Amy: I'll put the *bookshelf by the large window, too. It must be put near the desk because I usually use some books when I study.

Saori: Do you mean the desk will be by the large window, too?

Amy: No. It will be near the small one. I can see the mountain from there.

Saori: Where will you put your table?

Amy: I will put it *next to the bed. And I'll have the *sofa by the door.

The plan for my furniture

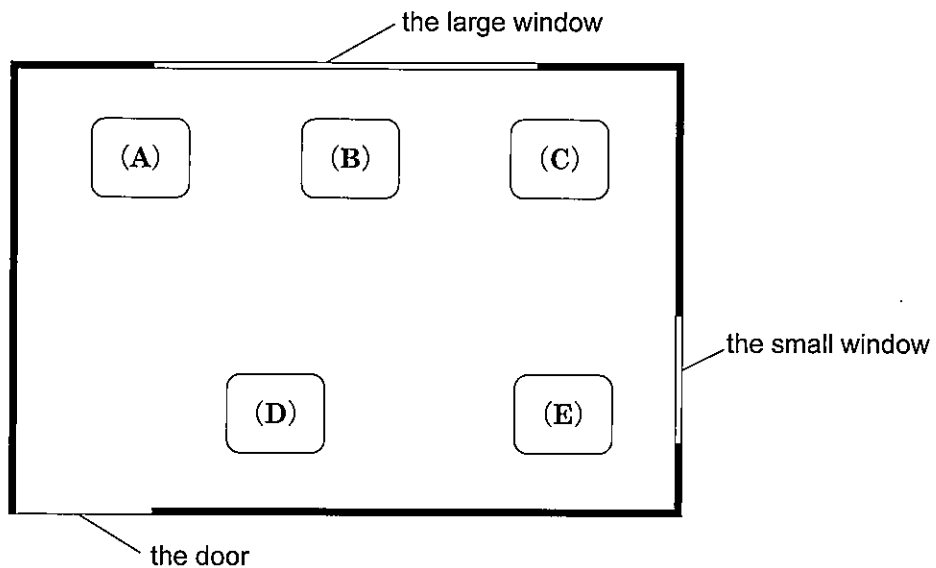

質問: Where will Amy put the desk?

1. (A) 2. (B) 3. (C) 4. (D) 5. (E)

* window : 窓 corner : 隅 across from ~ : ~の向こう側に bookshelf : 本棚 next to ~ : ~の隣に
sofa : ソファ

(イ)

Mr. Smith looks at *Studio Dream's website because he wants to *print some pictures. He sent an e-mail to Studio Dream to ask a *question. He got an e-mail from the studio and sent another e-mail to the studio.

Website

*Size	*Price for *each picture when you *order at the studio	Price for each picture when you order from the website
*L-size picture	25 *yen	20 yen
2 L-size picture	35 yen	30 yen
A4-size picture	100 yen	90 yen

☆ If you order thirty pictures or more at one time, you can get five other L-size pictures *for free.

☆ If you order before 1 *p.m., the pictures will be *ready after 4 p.m. on the *same day at the studio.

☆ If you cannot come and get your pictures at the studio, we will send them to you *by mail. *Delivery *costs 300 yen. It takes four or five days. If you need the pictures sooner, you also have to *pay 200 yen for fast delivery. Please send us an e-mail if you have a question.

E-mails

E-mail No. 1: Monday, November 30, 2020, 9:30 *a.m. from Mr. Smith to Studio Dream

Hello, my name is Joe Smith. I am going to order fifteen L-size pictures, seven 2L-size pictures, and three A4-size pictures from the website. I want to get the pictures on Wednesday this week, but I cannot go to the studio. When will I get my pictures if I use fast delivery?

E-mail No. 2: Monday, November 30, 2020, 10:00 a.m. from Studio Dream to Mr. Smith

Thank you for your e-mail, Mr. Smith. You will get the pictures tomorrow with fast delivery. Please order before 1 p.m. today.

E-mail No. 3: Monday, November 30, 2020, 11:40 a.m. from Mr. Smith to Studio Dream

I will order the pictures before 1 p.m. today and I will pay for fast delivery. Thank you.

質問: How much will Mr. Smith pay?

1. 980 yen. 2. 1,220 yen. 3. 1,280 yen. 4. 1,370 yen. 5. 1,420 yen.

* Studio : 写真工房 print ~ : ~を印刷する question : 質問 Size : サイズ Price : 料金
each : それぞれの order ~ : ~を注文する L-size ~ : Lサイズの~ yen : 円 for free : 無料で
p.m. : 午後 ready : 用意ができた same : 同じ by mail : 郵便で Delivery : 配達
costs ~ : ~がかかる pay ~ : ~を支払う a.m. : 午前

問 8 次の英文を読んで、あとの(ア)~(ウ)の問いに答えなさい。

*Noboru and Aiko are Kamome High School students. They are talking in the *classroom after school. Mr. Davis, their English teacher, is talking to them.*

Mr. Davis: Hi, Aiko and Noboru, what are you doing ?

Noboru: We are talking about *robots. We learn about robots in our science class now. The next class is tomorrow and we have to talk about robots that will be *useful in the future.

Mr. Davis: Are you *ready ?

Aiko: No. We must *research more.

Noboru: I want a robot that does my *schoolwork.

Aiko: Don't be a *bad student, Noboru. I don't want a robot to do my schoolwork. I like doing schoolwork with you. Knowing what other students think is important. I can learn a lot from you.

Noboru: Thank you, Aiko. You are right. Schoolwork is for students. If robots do it, students won't learn.

Mr. Davis: Some robots can hear and write what people say. At some *workplace *meetings, people only listen and talk, and the robots write. After the meetings, people can read what the robots wrote.

Noboru: Oh, writing robots are cool. If they are used in that way, robots really help people. There may be some robots that can really help students, too. I think that . I hope students can really learn at school and people can work well in the workplace.

Mr. Davis: I hope so, too.

Aiko: My friend says that robots will do all kinds of jobs and people will not have jobs in the future, but I don't think he is right. My dream is to be a math teacher. I'm sure that people will *teach math in the future.

Mr. Davis: I'm sure that people will teach. But they will teach in a new way. Life is changing. School life will change, too. After ten years, people will use *digital devices more every day. Teachers will use them more at school, too.

Noboru: Our history teacher showed us a video from the Internet today. In last week's English class, you used a computer as a phone, Mr. Davis. We had a *chance to talk with your friend in *Singapore.

Aiko: That was exciting. Mr. Davis, she is a teacher, right ?

Mr. Davis: Yes. She teaches in Singapore. She and I are researching how to use digital devices for schoolwork.

* classroom : 教室 robots : ロボット useful : 役に立つ ready : 準備ができた research : 調査する
schoolwork : 学校の勉強 bad : 悪い workplace : 職場 meetings : 会議 teach : 教える
digital devices : デジタル機器 chance : 機会 Singapore : シンガポール

- Aiko:** I remember that she asked us two *questions. “Do you use digital devices to research for schoolwork *outside of school almost every day ?” and “Do you use digital devices to *communicate with other students for schoolwork outside of school almost every day ?”
- Noboru:** I want to know what the answers were, Mr. Davis.
- Mr. Davis:** OK. Please look at this *graph. We asked a hundred students from this school in Japan, a hundred students from a school in Singapore, and a hundred students from a school in the *U.S.
- Aiko:** Only six students from our school said yes to the first question. Twenty-eight said yes to the second question. So, using digital devices to communicate is more popular than using digital devices to research in Japan. Using digital devices to communicate is also more popular than using digital devices to research in Singapore. But in the U.S., more students used digital devices to research.
- Noboru:** The students in the U.S. and Singapore used digital devices more than the Japanese students.
- Aiko:** That’s *true. We need to use digital devices more in Japan.
- Mr. Davis:** There are many good things about using digital devices for schoolwork but there are bad things, too. For example, students will find too many answers to their questions on the Internet. Some students may not understand what is true and what is not true. Some students may say bad words on *SNS, too.
- Noboru:** Students in Japan need to learn how to use the Internet in the right way. Students have to know what they can say on SNS. Aiko, we need to think a lot about how to use digital devices in the right way.
- Mr. Davis:** I am sure that Japanese students will use more digital devices soon. In the future, we may have useful robots in the classroom, too.
- Aiko:** Noboru, for tomorrow’s science class, let’s research robots that are useful in the classroom.
- Noboru:** That’s a great idea, Aiko. Let’s find a robot that will help you in the future when you are a math teacher.

* questions : 質問 outside : 外で communicate : 連絡を取る graph : グラフ

U.S. : アメリカ合衆国 true : 本当の SNS : ソーシャルネットワーキングサービス

(ア) 本文中の の中に入れるのに最も適するものを、次の1～4の中から一つ選び、その番号を答えなさい。

1. we have to meet the people in the workplace
2. we need many robots in the workplace but no robots at school
3. we have to do schoolwork for our science class by using robots
4. we need the right robots in the right places

(イ) 本文中の 線部を表したものととして最も適するものを、次の1～6の中から一つ選び、その番号を答えなさい。

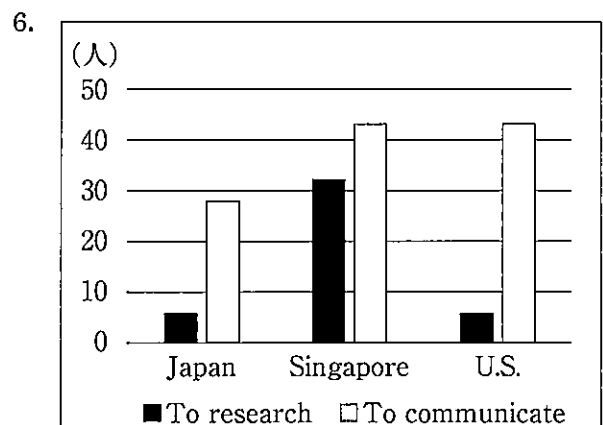
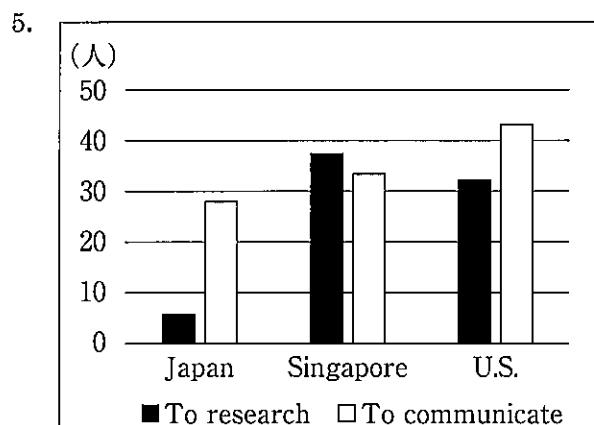
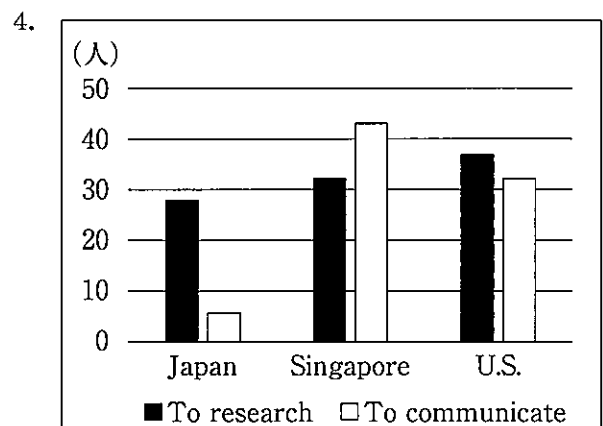
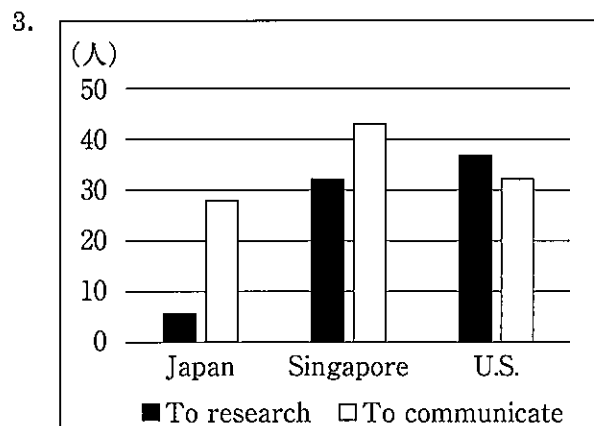
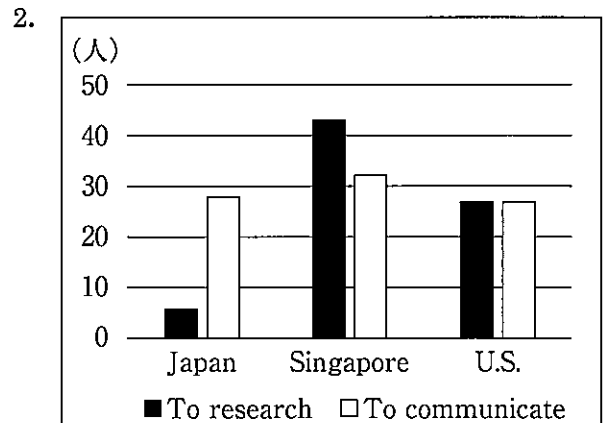
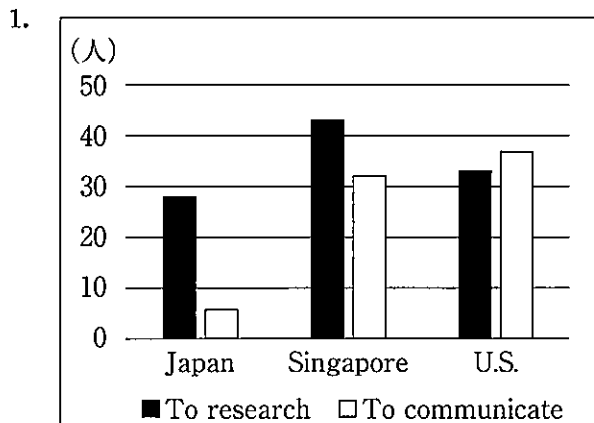

(ウ) 本文の内容に合うものを、次の1～7の中から二つ選び、その番号を書きなさい。

1. Aiko thinks that students get a chance to learn from other students by doing schoolwork together.
2. Aiko hopes to teach math in the future but she is worried because there may not be math teachers in the future.
3. Mr. Davis thinks that people will use digital devices more every day in the future but he doesn't think that school life will change in the future.
4. Noboru liked his history class because he could talk with students in Singapore through digital devices.
5. Mr. Davis wants Japanese students to know that they have to use many kinds of digital devices to find good answers.
6. Noboru thinks that it's important for students in Japan to learn the right way to use digital devices.
7. After talking with Mr. Davis, Noboru and Aiko are sure that robots will not be useful in the future.

(問題は、これで終わりです。)

I 外国語(英語)

正答表並びに採点上の注意 追検査 (令和3年度)

問 1	(ア)	No. 1	4	3点
		No. 2	1	3点
		No. 3	2	3点
	(イ)	No. 1	3	3点
		No. 2	2	3点
	(ウ)	No. 1	4	3点
No. 2		countries	3点	

(ウ)No. 2 は正答例。

問 2	(ア)	caught	2点
	(イ)	sunny	2点
	(ウ)	lunch	2点

問 2 は正答例。

問 3	(ア)	2	3点
	(イ)	1	3点
	(ウ)	4	3点
	(エ)	3	3点

問 4	(ア)	3 番目	6	両方 できて 4点
		5 番目	2	
	(イ)	3 番目	4	両方 できて 4点
		5 番目	5	
	(ウ)	3 番目	1	両方 できて 4点
		5 番目	2	
(エ)	3 番目	1	両方 できて 4点	
	5 番目	3		

問 5	When was it taken ?	5点
-----	---------------------	----

問 5 は正答例。

問 6	(ア)	6	5点
	(イ)	3	5点
	(ウ)	7	5点

問 7	(ア)	5	5点
	(イ)	3	5点

問 8	(ア)	4	5点
	(イ)	3	5点
	(ウ)	1	6

採点上の注意

【問題全般について】

- 中間点は、問5以外には設けないこと。
- 疑問点は複数の採点者及び点検者によって判断し、校内で統一すること。

【中間点のない記述問題について】

- 問1(ウ) No.2について
 - ・ 正答例以外であっても、与えられた条件をすべて満たし、文脈に即した英語ならば、正答として3点を与える。
- 問2について
 - ・ 正答例以外であっても、与えられた条件をすべて満たし、文脈に即した英語ならば、正答として2点を与える。

【中間点のある記述問題について】

- 問5について
 - ・ 正答例以外であっても、与えられた条件をすべて満たし、**得点項目A**の条件を満たすならば、正答として5点を与える。
 - ・ 内容については、中間点を設けないこと。

指定語は taken である。

得点項目A Tetsu が Sachiko に、その写真が撮られた時はいつかを尋ねていると読みとれること。

[誤答とする場合]

- ・ 文法・語法上の誤りがあるために、英文として成り立っておらず、文全体の内容理解に明らかに支障がある場合。(必要な主語や動詞がない等の文構造上の誤り、語順の誤り等)
- ・ 英文として成り立っているが、文脈に適さない場合。
- ・ 語数の条件を満たしていない場合。
- ・ 指定語を使用していない場合。
- ・ 2文以上で書かれている場合。

[減点とする場合]

- ・ 文全体の内容理解に支障がないと判断できるが、文法・語法上の誤り (冠詞に係る誤り等)、指定語を含めた綴り字の誤りや大文字・小文字の誤り、符号(, / . / ? / ! 等)に係る誤り (符号の不適切な使用や脱落) がある場合については、その数にかかわらず2点減点とする。したがって、中間点は3点となる。

リスニングテスト放送台本

注：[] 内の文字は音声として入っていません。

(チャイム音) [間 2 秒]

これから、問 1 のリスニングテストの放送を始めます。問題冊子の 1 ページを開けてください。[間 2 秒]

問題は(ア)・(イ)・(ウ)の三つに大きく分かれています。放送を聞きながらメモをとってもかまいません。

それでは、問題(ア)に入ります。問題(ア)は、No.1～No.3まであります。Julia と Ken が話をしています。まず Julia が話し、次に Ken が話し、その後も交互に話します。対話の最後で Ken が話す言葉のかわりに (チャイムの音) というチャイムが鳴ります。そのチャイムのところに入る Ken の言葉として最も適するものを、問題(ア)の指示にしたがって答えなさい。まず、問題(ア)の指示を読みなさい。[間 7 秒] それでは、始めます。対話は 2 回ずつ放送します。[間 2 秒]

- No. 1 [Julia:] **It's almost five o'clock. What are you doing, Ken ?**
 [Ken:] I'm looking for my favorite pen. My grandfather gave it to me. I want to find it before I go home. Please help me.
 [Julia:] **Sure. I will help you. Where did you use it last time ?**
 [Ken:] (チャイム) [間 2 秒]
 [Julia:] **It's almost five o'clock. What are you doing, Ken ?**
 [Ken:] I'm looking for my favorite pen. My grandfather gave it to me. I want to find it before I go home. Please help me.
 [Julia:] **Sure. I will help you. Where did you use it last time ?**
 [Ken:] (チャイム) [間 4 秒]
- No. 2 [Julia:] **Ken, last week, you talked about your sister's birthday. It's tomorrow. Are you going to have a party for her ?**
 [Ken:] No. Because she is in India for her job. But I have another idea.
 [Julia:] **What will you do ?**
 [Ken:] (チャイム) [間 2 秒]
 [Julia:] **Ken, last week, you talked about your sister's birthday. It's tomorrow. Are you going to have a party for her ?**
 [Ken:] No. Because she is in India for her job. But I have another idea.
 [Julia:] **What will you do ?**
 [Ken:] (チャイム) [間 4 秒]
- No. 3 [Julia:] **Oh, no ! I forgot my dictionary. I have to run to my house to get it. It will not take a long time. Can you wait here, Ken ?**
 [Ken:] Yes, but we have to meet the other students at the library at ten, so I think we must go soon.
 [Julia:] **It's nine now. How long can you wait ?**
 [Ken:] (チャイム) [間 2 秒]
 [Julia:] **Oh, no ! I forgot my dictionary. I have to run to my house to get it. It will not take a long time. Can you wait here, Ken ?**
 [Ken:] Yes, but we have to meet the other students at the library at ten, so I think we must go soon.
 [Julia:] **It's nine now. How long can you wait ?**
 [Ken:] (チャイム) [間 4 秒]

次に、問題(イ)に入ります。問題(イ)は、No.1 と No.2 があります。それぞれ同じ高校に通う Peter と Aki の対話を放送します。対話の内容を聞いて、問題冊子に印刷されているそれぞれの質問の答えとして最も適するものを、問題(イ)の指示にしたがって答えなさい。まず、問題(イ)の指示を読みなさい。[間 7 秒] それでは、始めます。対話は 2 回ずつ放送します。[間 2 秒]

- No. 1 [Peter:] **Aki, what do you do in your free time ?**
 [Aki:] I watch videos and read books about animals. I want to be a doctor for animals.
 [Peter:] **That's great ! When did you first think about becoming a doctor for animals ?**
 [Aki:] When I was ten years old. I went to the zoo on a school trip and I met a doctor for animals. He knew a lot.
 [Peter:] **I hope you will be a great doctor for animals.**
 [Aki:] Thank you, Peter. I will do my best. [間 4 秒]
- [Peter:] **Aki, what do you do in your free time ?**
 [Aki:] I watch videos and read books about animals. I want to be a doctor for animals.
 [Peter:] **That's great ! When did you first think about becoming a doctor for animals ?**
 [Aki:] When I was ten years old. I went to the zoo on a school trip and I met a doctor for animals. He knew a lot.
 [Peter:] **I hope you will be a great doctor for animals.**
 [Aki:] Thank you, Peter. I will do my best. [間 5 秒]

- No. 2 [Peter:] **My family and I will go to a music festival. It starts this Saturday. Will you come, Aki?**
[Aki:] Well, I'm a little busy this weekend but I'll have time on Sunday. What day will you go?
[Peter:] **We will go on Saturday and Sunday. My sister is going to play the guitar at the festival on Sunday.**
[Aki:] Cool! What time will she play?
[Peter:] **She will play around noon.**
[Aki:] I can go then. But I will have to leave after she plays because I will not be free in the evening. [間 4 秒]
- [Peter:] **My family and I will go to a music festival. It starts this Saturday. Will you come, Aki?**
[Aki:] Well, I'm a little busy this weekend but I'll have time on Sunday. What day will you go?
[Peter:] **We will go on Saturday and Sunday. My sister is going to play the guitar at the festival on Sunday.**
[Aki:] Cool! What time will she play?
[Peter:] **She will play around noon.**
[Aki:] I can go then. But I will have to leave after she plays because I will not be free in the evening. [間 5 秒]

最後に、問題(ウ)に入ります。問題(ウ)では、英語の授業で、宿題の内容についてジョーンズ先生がする説明を放送します。放送を聞き、問題(ウ)の指示にしたがって答えなさい。このあと、20秒後に放送が始まりますので、それまで問題(ウ)の指示を読みなさい。[間 20 秒] それでは、始めます。英文は2回放送します。[間 2 秒]

This week, as your homework, you will write about an interesting place in our city. You have to write three things about the place for people visiting Japan for the first time. First, you have to think about one interesting place. Why is that place interesting? Write about it. For example, the old stadium is interesting because it's beautiful. Second, write about the best time of the year to visit the place. Is it spring, summer, fall, or winter? Third, write about the history of the place. How old is it? Please don't write about food for this homework. You will write about it next time. You don't need to go to the place to take pictures but please find a picture of the place on the Internet. You will tell your classmates about the interesting place on Monday next week.

[間 4 秒]

This week, as your homework, you will write about an interesting place in our city. You have to write three things about the place for people visiting Japan for the first time. First, you have to think about one interesting place. Why is that place interesting? Write about it. For example, the old stadium is interesting because it's beautiful. Second, write about the best time of the year to visit the place. Is it spring, summer, fall, or winter? Third, write about the history of the place. How old is it? Please don't write about food for this homework. You will write about it next time. You don't need to go to the place to take pictures but please find a picture of the place on the Internet. You will tell your classmates about the interesting place on Monday next week.

[間 5 秒]

これで問1のリスニングテストの放送を終わります。解答を続けてください。
(チャイム音) [計 9 分 58 秒]